

Artikel-Nr.	89820050-ss
Bezeichnung	EV Ladekabel (AC) Mode 3 Typ2 20A 3ph 11kW L=5m (offenes Leitungsende) sw
Langbeschreibung	PCE-Ladeleitung AC (Mode 3, Fall C) für Elektrofahrzeuge (EV) Anschlussseite 1: Fahrzeugkupplung Typ 2 mit Schutzkappe (schwarz) Anschlussseite 2: offenes Leitungsende Kabellänge / Typ / Kabelfarbe: 5m / glatt / schwarz Nennstrom / Nennspannung / Ladeleistung (max.): 20A / 480V~ / 11kW Schutzart: IP54 (Schutzkappe aufgesteckt) geprüft nach IEC 62196-1 und IEC 62196-2, Prüfzeichen: VDE
GTIN (EAN)	9003399676512
Ursprungsland	PL
Zolltarifnummer	85444290
Nettogewicht	1,650 kg
Verpackungsmenge	1
Mindestbestellmenge	1

ETIM 9.0	EC002897
Stromart	AC 3-phasig
Anzahl der Kommunikationsleiter	2
Ausführung Fahrzeugseite	Typ 2
Ausführung Infrastrukturseite	freies Leitungsende
Mit InCable Control Box (ICCB)	Nein
Lademodus	Mode 3
Nennstrom	20 A
Nennspannung	480 V
Mit Temperatursensor	Nein
Kabellänge	5 m
Kabeltyp	gerade
Kontaktmaterial	CuZn
Oberflächenbehandlung Kontakte	versilbert

Umgebungstemperatur	-30 – 50 °C
IK-Code *)	IK10



*) Die IK-Prüfung ist kein Teil der Normen IEC 60309 für Industriesteckvorrichtungen oder der IEC 60884 für Haushaltssteckvorrichtungen. PC Electric GmbH hat daher die IK-Codes dieser Produkte in Anlehnung an die IEC 62262 und nach dem Prüfverfahren der IEC 60068-2-75 Ehc, bei einer Vorbehandlung von 48h mit 40°C und einer relativen Luftfeuchtigkeit von 95%, ermittelt.

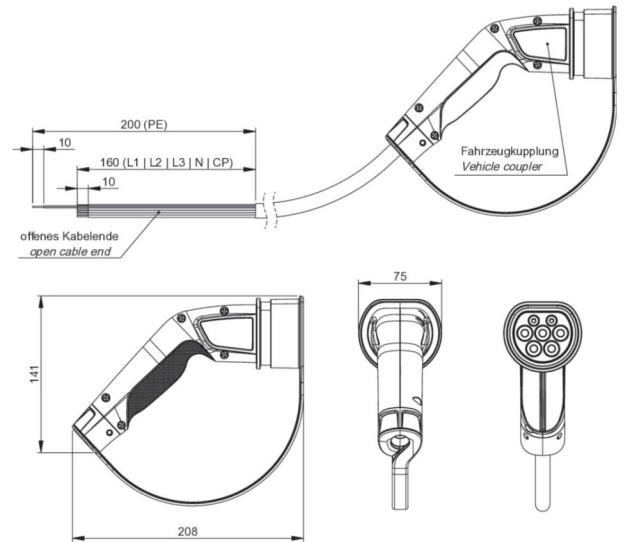

<https://www.pcelectric.at/shop/de/?func=detail&artnr=89820050-ss>