

VAL-MS 350 VF/FM - Überspannungsableiter Typ 2



2856579

<https://www.phoenixcontact.com/de/produkte/2856579>

Bitte beachten Sie, dass die in diesem PDF-Dokument angezeigten Daten aus unserem Online-Katalog generiert wurden. Bitte finden Sie die vollständigen Daten in der Benutzer-Dokumentation. Es gelten unsere Allgemeinen Nutzungsbedingungen für Downloads.



Überspannungsableiter bestehend aus, Basiselement mit FM-Kontakt und Schutzstecker mit Reihenschaltung aus Varistor und gasgefüllter Funkenstrecke, zur Montage auf NS 35/7,5, Nennspannung: 230 V AC, 1-kanalig

Ihre Vorteile

- Millionenfach bewährte Qualität in verschiedensten Anwendungen
- Schnelle Installation mit Brücken dank industrieüblicher Baubreite von 1 TE
- Einfache Prüfung und Isolationsmessung dank steckbarer Schutzmodule
- Geeignet für den Einsatz in isolationsüberwachten Systemen durch leckstromfreie Kombination aus Varistor und Gasableiter
- Einsetzbar in Anwendungen mit erhöhter Isolationsfestigkeit, z. B. Bahntechnik

Kaufmännische Daten

Artikelnummer	2856579
Verpackungseinheit	1 Stück
Mindestbestellmenge	1 Stück
Verkaufsschlüssel	K1 - Überspannungsschutz
Produktschlüssel	CL1321
Katalogseite	Seite 62 (C-4-2019)
GTIN	4017918876852
Gewicht pro Stück (inklusive Verpackung)	134,7 g
Gewicht pro Stück (exklusive Verpackung)	134,9 g
Zolltarifnummer	85363030
Ursprungsland	DE

VAL-MS 350 VF/FM - Überspannungsableiter Typ 2



2856579

<https://www.phoenixcontact.com/de/produkte/2856579>

Technische Daten

Hinweise

Allgemein

Hinweis	Zur Verwendung in allen Niederspannungssystemen zwischen L-N und L-PEN. Nur zur Verwendung in IT-Systemen zwischen L-PE, wenn die Körper der Betriebsmittel der Niederspannungsanlage mit der Erdungsanlage der Transformatorstation verbunden sind. (gemeinsame Erdung der HV-Transformatorstation und der Körper der LV-Verbraucheranlage. $R_E = R_A$ nach IEC 60364-4-442 / VDE 0100-442 Bild 44D / Beispiel a)
---------	---

Artikeleigenschaften

Produkttyp	Überspannungsableiter
Produktfamilie	VALVETRAB MS
IEC-Prüfklasse	II T2
EN Type	T2
Stromversorgungssystem IEC	TN TT IT
Bauform	Tragschienenmodul zweiteilig steckbar
Polzahl	1
Meldung Überspannungsschutz defekt	optisch, Fernmeldekontakt

Isolationseigenschaften

Überspannungskategorie	III
Verschmutzungsgrad	2

Elektrische Eigenschaften

Nennfrequenz f_N	50 Hz (60 Hz)
--------------------	---------------

Anzeige / Fernmeldung

Benennung Anschluss	Defektfernmeldekontakt
Schaltfunktion	Wechsler
Betriebsspannung	5 V AC ... 250 V AC 30 V DC
Betriebsstrom	5 mA AC ... 1 A AC 1 A DC

Anschlussdaten

Anschlussart	Schraubanschluss
Schraubengewinde	M5
Anzugsdrehmoment	3 Nm (1,5 mm ² ... 16 mm ²) 4,5 Nm (25 mm ² ... 35 mm ²)

VAL-MS 350 VF/FM - Überspannungsableiter Typ 2

2856579

<https://www.phoenixcontact.com/de/produkte/2856579>

Abisolierlänge	16 mm
Leiterquerschnitt flexibel	1,5 mm ² ... 25 mm ²
Leiterquerschnitt starr	1,5 mm ² ... 35 mm ²
Leiterquerschnitt AWG	15 ... 2
Anschlussart	Gabelkabelschuh
Leiterquerschnitt flexibel	1,5 mm ² ... 16 mm ²

Defektfernmeldekontakt

Anschlussart	Steck-/Schraubanschluss über COMBICON
Schraubengewinde	M2
Anzugsdrehmoment	0,25 Nm
Abisolierlänge	7 mm
Leiterquerschnitt flexibel	0,14 mm ² ... 1,5 mm ²
Leiterquerschnitt starr	0,14 mm ² ... 1,5 mm ²
Leiterquerschnitt AWG	28 ... 16

Maße

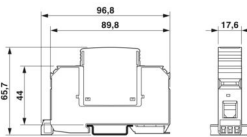
Maßzeichnung	
Breite	17,6 mm
Höhe	96,8 mm
Tiefe	65,7 mm (inkl. Tragschiene 7,5 mm)
Teilungseinheit	1 TE

Materialangaben

Farbe	schwarz (RAL 9005)
Brennbarkeitsklasse nach UL 94	V-0
CTI-Wert des Materials	600
Isolierstoff	PA 6.6/PBT
Materialgruppe	I
Material Gehäuse	PA 6.6 PBT

Schutzschaltung

Schutzpfade	L-N
	L-PE
	L-PEN
Wirkungsrichtung	1L-N/PE
Nennspannung U_N	240/415 V AC (TN)
	240/415 V AC (TT)
	230 V AC (IT)

VAL-MS 350 VF/FM - Überspannungsableiter Typ 2



2856579

<https://www.phoenixcontact.com/de/produkte/2856579>

Nennfrequenz f_N	50 Hz (60 Hz)
Höchste Dauerspannung U_C	350 V AC
Nennlaststrom I_L	80 A
Schutzleiterstrom I_{PE}	$\leq 5 \mu A$
Standby-Leistungsaufnahme P_C	$\leq 2,00 \text{ mVA}$
Nennableitstoßstrom I_n (8/20) μs	10 kA
Maximaler Ableitstoßstrom I_{max} (8/20) μs	20 kA
Kurzschlussfestigkeit I_{SCCR}	25 kA
Schutzpegel U_p	$\leq 1,5 \text{ kV}$
Restspannung U_{res}	$\leq 1,2 \text{ kV}$ (bei I_n)
	$\leq 1,2 \text{ kV}$ (bei 10 kA)
	$\leq 1,1 \text{ kV}$ (bei 5 kA)
Ansprechstoßspannung bei 6 kV (1,2/50) μs	$\leq 1,5 \text{ kV}$
TOV-Verhalten bei U_T	415 V AC (5 s / withstand mode)
	440 V AC (120 min / withstand mode)
Ansprechzeit t_A	$\leq 100 \text{ ns}$
Maximale Vorsicherung bei V-Durchgangsverdrahtung	80 A (gG)
Maximale Vorsicherung bei Stichelungsverdrahtung	125 A (gG)

Zusätzliche technische Daten

Blitzprüfstrom (10/350) μs , Ladung	0,25 As
Blitzprüfstrom (10/350) μs , spezifische Energie	62,5 J/ Ω
Blitzprüfstrom (10/350) μs , Stromscheitelwert I_{imp}	500 A

Umwelt- und Lebensdauerbedingungen

Umgebungsbedingungen

Schutzart	IP20 (nur bei Benutzung aller Klemmstellen)
Umgebungstemperatur (Betrieb)	-40 °C ... 80 °C
Umgebungstemperatur (Lagerung/Transport)	-40 °C ... 80 °C
Höhenlage	$\leq 2000 \text{ m}$ (amsl)
Zulässige Luftfeuchtigkeit (Betrieb)	5 % ... 95 %
Schock (Betrieb)	25g (Halbsinus / 11 ms / 3x $\pm X$, $\pm Y$, $\pm Z$)
Vibration (Betrieb)	5g (10 ... 500 Hz / 2,5 h / X, Y, Z)

Zulassungen

UL-Spezifikationen

Maximale Dauerspannung MCOV (L-N)	350 V AC
Nennableitstoßstrom I_n (L-N)	10 kA
Schutzpfade	L-N
Nennspannung	240 V AC
Energieverteilungssystem	Single phase
Nennfrequenz	50/60 Hz
Gemessene Begrenzungsspannung MLV (L-N)	2420 V
SPD Typ	4CA

VAL-MS 350 VF/FM - Überspannungsableiter Typ 2



2856579

<https://www.phoenixcontact.com/de/produkte/2856579>

UL Anzeige / Fernmeldung

Betriebsspannung	125 V AC
Betriebsstrom AC	1 A AC

UL-Anschlussdaten

Anzugsdrehmoment	30 lb _F ·in.
Leiterquerschnitt AWG	14 ... 2

Normen und Bestimmungen

Normen/Bestimmungen	IEC 61643-11
Hinweis	2011
Normen/Bestimmungen	EN 61643-11
Hinweis	2012

Montage

Montageart	Tragschiene: 35 mm
------------	--------------------

VAL-MS 350 VF/FM - Überspannungsableiter Typ 2

2856579

<https://www.phoenixcontact.com/de/produkte/2856579>



Zeichnungen

Maßzeichnung

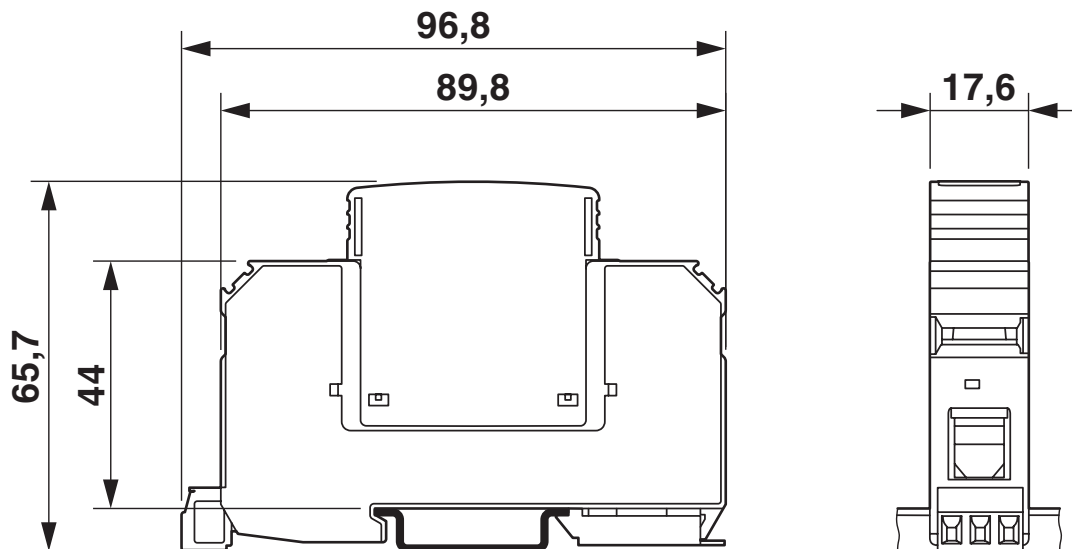

Schaltplan

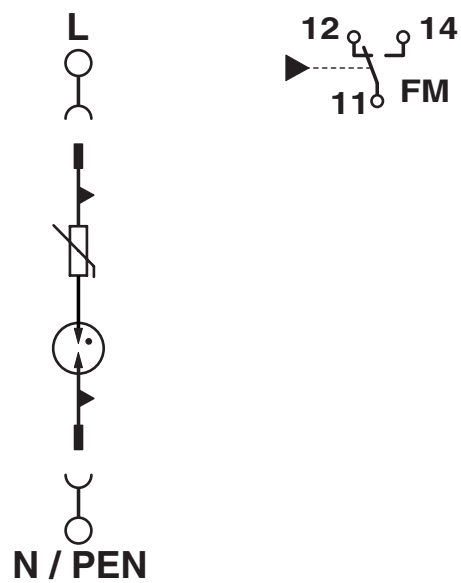

VAL-MS 350 VF/FM - Überspannungsableiter Typ 2



2856579

<https://www.phoenixcontact.com/de/produkte/2856579>

Zulassungen

📄 Zum Herunterladen von Zertifikaten besuchen Sie die Produktdetailseite: <https://www.phoenixcontact.com/de/produkte/2856579>



cUL Recognized

Zulassungs-ID: FILE E 330181



UL Recognized

Zulassungs-ID: FILE E 330181



IECEE CB Scheme

Zulassungs-ID: AT 2905/M1



EAC

Zulassungs-ID: EAC-Zulassung

CCA

Zulassungs-ID: NTR-AT 1947-A



KEMA-KEUR

Zulassungs-ID: 71-113273 REV.1



EAC

Zulassungs-ID: RU C-DE.*09.B.00169



CSA

Zulassungs-ID: 13631



ÖVE

Zulassungs-ID: 18583-001-17

UAE-RoHS

Zulassungs-ID: 22-09-51251

cULus Recognized

VAL-MS 350 VF/FM - Überspannungsableiter Typ 2



2856579

<https://www.phoenixcontact.com/de/produkte/2856579>

Klassifikationen

ECLASS

ECLASS-11.0	27130805
ECLASS-13.0	27171202

ETIM

ETIM 9.0	EC000941
----------	----------

UNSPSC

UNSPSC 21.0	39121600
-------------	----------

VAL-MS 350 VF/FM - Überspannungsableiter Typ 2



2856579

<https://www.phoenixcontact.com/de/produkte/2856579>

Environmental product compliance

EU RoHS

Erfüllt die Anforderungen nach RoHS-Richtlinie	Ja, Keine Ausnahmeregelungen
--	------------------------------

China RoHS

Environment friendly use period (EFUP)	EFUP-E
	Keine Gefahrstoffe über den Grenzwerten

EU REACH SVHC

Hinweis auf REACH-Kandidatenstoff (CAS-Nr.)	Kein Stoff mit einem Massenanteil von mehr als 0,1 %
---	--

VAL-MS 350 VF/FM - Überspannungsableiter Typ 2

2856579

<https://www.phoenixcontact.com/de/produkte/2856579>

Zubehör

i Hinweis: Die Verwendung einiger der unten aufgeführten Zubehörteile kann dieses Produkt einschränken.

MPB 18/1- 2 - Verdrahtungsbrücke

2809209

<https://www.phoenixcontact.com/de/produkte/2809209>



Verdrahtungsbrücke für Module mit Anschlussraster 17,5 mm, 1-phasig, 2-polig

i Strombelastbarkeit maximal: 125 A

MPB 18/1- 3 - Verdrahtungsbrücke

2809212

<https://www.phoenixcontact.com/de/produkte/2809212>



Verdrahtungsbrücke für Module mit Anschlussraster 17,5 mm, 1-phasig, 3-polig

i Strombelastbarkeit maximal: 125 A

VAL-MS 350 VF/FM - Überspannungsableiter Typ 2

2856579

<https://www.phoenixcontact.com/de/produkte/2856579>



MPB 18/1- 4 - Verdrahtungsbrücke

2809225

<https://www.phoenixcontact.com/de/produkte/2809225>



Verdrahtungsbrücke für Module mit Anschlussraster 17,5 mm, 1-phasig, 4-polig

 Strombelastbarkeit maximal: 125 A

MPB 18/1- 6 - Verdrahtungsbrücke

2748564

<https://www.phoenixcontact.com/de/produkte/2748564>



Verdrahtungsbrücke für Module mit Anschlussraster 17,5 mm, 1-phasig, 6-polig

 Strombelastbarkeit maximal: 125 A

VAL-MS 350 VF/FM - Überspannungsableiter Typ 2

2856579

<https://www.phoenixcontact.com/de/produkte/2856579>

MPB 18/1- 7 BU - Verdrahtungsbrücke

2856278

<https://www.phoenixcontact.com/de/produkte/2856278>



Verdrahtungsbrücke für Module mit Anschlussraster 17,5 mm, 1-phasig, 7-polig,
Farbe: blau

 Strombelastbarkeit maximal: 125 A

MPB 18/1- 8 BU - Verdrahtungsbrücke

2858470

<https://www.phoenixcontact.com/de/produkte/2858470>

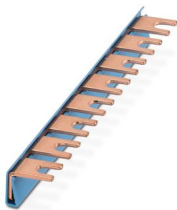

Verdrahtungsbrücke für Module mit Anschlussraster 17,5 mm, 1-phasig, 8-polig,
Farbe: blau

 Strombelastbarkeit maximal: 125 A

VAL-MS 350 VF/FM - Überspannungsableiter Typ 2

2856579

<https://www.phoenixcontact.com/de/produkte/2856579>

MPB 18/1- 8 - Verdrahtungsbrücke

2748577

<https://www.phoenixcontact.com/de/produkte/2748577>



Verdrahtungsbrücke für Module mit Anschlussraster 17,5 mm, 1-phasig, 8-polig

 Strombelastbarkeit maximal: 125 A

MPB 18/1- 9 - Verdrahtungsbrücke

2748580

<https://www.phoenixcontact.com/de/produkte/2748580>



Verdrahtungsbrücke für Module mit Anschlussraster 17,5 mm, 1-phasig, 9-polig

 Strombelastbarkeit maximal: 125 A

VAL-MS 350 VF/FM - Überspannungsableiter Typ 2

2856579

<https://www.phoenixcontact.com/de/produkte/2856579>



MPB 18/1-12 - Verdrahtungsbrücke

2748593

<https://www.phoenixcontact.com/de/produkte/2748593>



Verdrahtungsbrücke für Module mit Anschlussraster 17,5 mm, 1-phasig, 12-polig

 Strombelastbarkeit maximal: 125 A

MPB 18/1-57 - Verdrahtungsbrücke

2809238

<https://www.phoenixcontact.com/de/produkte/2809238>



Verdrahtungsbrücke für Module mit Anschlussraster 17,5 mm, 1-phasig, 57-polig

 Strombelastbarkeit maximal: 125 A

VAL-MS 350 VF/FM - Überspannungsableiter Typ 2

2856579

<https://www.phoenixcontact.com/de/produkte/2856579>



MPB 18/3- 6 - Verdrahtungsbrücke

2809241

<https://www.phoenixcontact.com/de/produkte/2809241>

Verdrahtungsbrücke für Module mit Anschlussraster 17,5 mm, 3-phasig, 6-polig

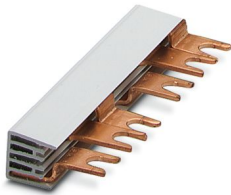

 Strombelastbarkeit maximal: 80 A

MPB 18/4- 8 - Verdrahtungsbrücke

2809283

<https://www.phoenixcontact.com/de/produkte/2809283>

Verdrahtungsbrücke für Module mit Anschlussraster 17,5 mm, 4-phasig, 8-polig



 Strombelastbarkeit maximal: 80 A

VAL-MS 350 VF/FM - Überspannungsableiter Typ 2

2856579

<https://www.phoenixcontact.com/de/produkte/2856579>

ZBN 18,LGS:ERDE - Marker für Klemmen

2749589

<https://www.phoenixcontact.com/de/produkte/2749589>



Marker für Klemmen, Streifen, weiß, beschriftet, längs: Erdungssymbol, Montageart: verrasten, für Klemmenbreite: 18 mm, Schriftfeldgröße: 18 x 5 mm, Anzahl der Einzelschilder: 5

ZBN 18,LGS:L1-N,ERDE - Marker für Klemmen

2749576

<https://www.phoenixcontact.com/de/produkte/2749576>



Marker für Klemmen, Streifen, weiß, beschriftet, längs: L1, L2, L3, N, GND, Montageart: verrasten, für Klemmenbreite: 18 mm, Schriftfeldgröße: 18 x 5 mm, Anzahl der Einzelschilder: 5

VAL-MS 350 VF/FM - Überspannungsableiter Typ 2

2856579

<https://www.phoenixcontact.com/de/produkte/2856579>

ZBN 18:UNBEDRUCKT - Zackband

2809128

<https://www.phoenixcontact.com/de/produkte/2809128>



Zackband, Streifen, weiß, unbeschriftet, beschriftbar mit: CMS-P1-PLOTTER, PLOTMARK, Montageart: verrasten, für Klemmenbreite: 18 mm, Schriftfeldgröße: 18 x 5 mm, Anzahl der Einzelschilder: 5

DK-BIC-35 - Durchgangsklemme

2749880

<https://www.phoenixcontact.com/de/produkte/2749880>



Durchgangsklemme für VAL- und FLT-Applikationen

VAL-MS 350 VF/FM - Überspannungsableiter Typ 2

2856579

<https://www.phoenixcontact.com/de/produkte/2856579>

ZBN 18 CUS - Zackband

0825059

<https://www.phoenixcontact.com/de/produkte/0825059>



Zackband, bestellbar: streifenweise, weiß, beschriftet nach Kundenangaben, Montageart: verrasten in hoher Schildchennut, für Klemmenbreite: 18 mm, Schriftfeldgröße: 18 x 5 mm, Anzahl der Einzelschilder: 5

B-STIFT - Bezeichnungsstift

1051993

<https://www.phoenixcontact.com/de/produkte/1051993>



Bezeichnungsstift, zur manuellen Beschriftung der unbedruckten Zackbandstreifen, Beschriftung wisch- und wasserfest, Strichstärke 0,5 mm

VAL-MS 350 VF/FM - Überspannungsableiter Typ 2



2856579

<https://www.phoenixcontact.com/de/produkte/2856579>

SZK PZ2 VDE - Schraubendreher

1206463

<https://www.phoenixcontact.com/de/produkte/1206463>



Schraubendreher, Kreuz PZ, VDE isoliert, Größe: PZ 2 x 100 mm, 2-Komponentengriff, mit Abrollschutz

VAL-MS 350 VF ST - Überspannungsschutzstecker Typ 2

2856595

<https://www.phoenixcontact.com/de/produkte/2856595>



Überspannungsschutzstecker Typ 2 mit Reihenschaltung aus Varistor und gasgefüllter Funkenstrecke für VAL-MS-Basiselement, thermisch überwacht, optische Defektmeldung. Ausführung: 350 V AC

Phoenix Contact 2024 © - Alle Rechte vorbehalten
<https://www.phoenixcontact.com>

PHOENIX CONTACT Deutschland GmbH
Flachsmarktstraße 8
D-32825 Blomberg
+49 52 35/3-1 20 00
info@phoenixcontact.de