

TTC-6P-T3-24DC-PT-I - Überspannungsschutzgerät Typ 3



1027586

<https://www.phoenixcontact.com/de/produkte/1027586>

Bitte beachten Sie, dass die in diesem PDF-Dokument angezeigten Daten aus unserem Online-Katalog generiert wurden. Bitte finden Sie die vollständigen Daten in der Benutzer-Dokumentation. Es gelten unsere Allgemeinen Nutzungsbedingungen für Downloads.



Überspannungsschutz Typ 3, bestehend aus Schutzstecker und Basiselement, mit integrierter Statusanzeige für 24 V DC Stromversorgungen

Ihre Vorteile

- Platz- und kostensparend durch schmale Baubreite von nur 6 mm
- Permanente Überwachung der Schutzgeräte und mechanische Statusanzeige mit optionaler Fernmeldung
- Einfache Auswahl für jede Anforderung im MSR-Bereich dank komplettem Portfolio mit maßgeschneiderten Produkteigenschaften
- Einfaches Prüfen und Dokumentieren mit CHECKMASTER 2 dank steckbarer Schutzmodule
- Keine Beeinflussung des Signals bei Wartungsarbeiten dank impedanzneutralem Stecken und Ziehen der Schutzstecker

Kaufmännische Daten

Artikelnummer	1027586
Verpackungseinheit	1 Stück
Mindestbestellmenge	1 Stück
Verkaufsschlüssel	K1 - Überspannungsschutz
Produktschlüssel	CL14D2
Katalogseite	Seite 85 (C-4-2019)
GTIN	4055626522333
Gewicht pro Stück (inklusive Verpackung)	49 g
Gewicht pro Stück (exklusive Verpackung)	32,62 g
Zolltarifnummer	85363030
Ursprungsland	DE

TTC-6P-T3-24DC-PT-I - Überspannungsschutzgerät Typ 3



1027586

<https://www.phoenixcontact.com/de/produkte/1027586>

Technische Daten

Hinweise

Allgemein

Hinweis	
	CBM:
	2905743 CBM E4 24DC/0.5-10A NO-R
	2905744 CBM E8 24DC/0.5-10A NO-R
	CBMC:
	2906032 CBMC E4 24DC/1-10A NO
	2908716 CBMC E4 24DC/1-10A NO-C
	2910411 CBMC E4 24DC/1-10A IOL
	PTCB:
	2908262 PTCB E1 24DC/1-8A NO
	CB E1:
	2800907 CB E1 24DC/10A NO P
	2800914 CB E1 24DC/10A S-R P
	2800928 CB E1 24DC/10A S-C P
	2905805 CB E1 24DC/10A SI-R P
	2905812 CB E1 24DC/10A SI-C P

Artikeleigenschaften

Produkttyp	Geräteschutz
Produktfamilie	TERMITRAB complete
Stromversorgungssystem IEC	DC
Bauform	Tragschienenmodul zweiteilig steckbar
Polzahl	2
Meldung Überspannungsschutz defekt	optisch

Isolationseigenschaften

Überspannungskategorie	III
Verschmutzungsgrad	2
IEC-Prüfklasse	III
	T3
EN Type	T3
Anzahl der Ports	One

Anschlussdaten

Anschlussart	Push-in-Anschluss
Leiterquerschnitt flexibel	0,2 mm ² ... 2,5 mm ²
Leiterquerschnitt starr	0,2 mm ² ... 4 mm ²
Leiterquerschnitt AWG	24 ... 12

Maße

TTC-6P-T3-24DC-PT-I - Überspannungsschutzgerät Typ 3



1027586

<https://www.phoenixcontact.com/de/produkte/1027586>

Maßzeichnung	
Breite	6,2 mm +0,1 mm
Höhe	105,8 mm
Tiefe	100 mm (inkl. Tragschiene 7,5 mm)

Materialangaben

Farbe (Basiselement)	grau (RAL 7042)
Farbe (Stecker)	lichtgrau (RAL 7035)
Brennbarkeitsklasse nach UL 94	V-0
CTI-Wert des Materials	600
Isolierstoff	PBT
Material Gehäuse	PBT

Schutzschaltung

Stromversorgung

Wirkungsrichtung	1L-N & N-PE
Nennspannung U_N	24 V DC
Höchste Dauerspannung U_C	30 V DC
Nennlaststrom I_L	6 A (30 °C)
Schutzleiterstrom I_{PE}	$\leq 5 \mu\text{A}$
Nennableitstoßstrom I_n (8/20) μs	1 kA
Kombinierter Stoß U_{OC}	2 kV (2 Ω) 2 kV (2 Ω)
Schutzpegel U_p (DC+) - (DC-)	$\leq 0,09 \text{ kV}$ ($U_{oc} = 2 \text{ kV}$) $\leq 0,2 \text{ kV}$ ($U_{oc} = 6 \text{ kV}$)
Schutzpegel U_p (DC+/DC-) - PE	$\leq 0,7 \text{ kV}$
Ansprechzeit t_A (DC+) - (DC-)	$\leq 1 \text{ ns}$
Ansprechzeit t_A (DC+/DC-) - PE	$\leq 100 \text{ ns}$
Kurzschlussfestigkeit I_{SCCR}	60 A DC (ohne zusätzliche Vorsicherung) 220 A DC
Maximale Vorsicherung bei Stickleitungsverdrahtung	6 A (gG) 10 A (siehe Hinweistext: CBM, CBMC, PTCB, CB E1)

Umwelt- und Lebensdauerbedingungen

Umgebungsbedingungen

Schutzart	IP20
Umgebungstemperatur (Betrieb)	-40 °C ... 80 °C
Umgebungstemperatur (Lagerung/Transport)	-40 °C ... 80 °C
Höhenlage	$\leq 6000 \text{ m}$ (amsl)

TTC-6P-T3-24DC-PT-I - Überspannungsschutzgerät Typ 3



1027586

<https://www.phoenixcontact.com/de/produkte/1027586>

Zulässige Luftfeuchtigkeit (Betrieb)	5 % ... 95 %
Schock (Betrieb)	30g (Halbsinus / 11 ms / 3x ±X, ±Y, ±Z)
Vibration (Betrieb)	5g (10 ... 150 Hz / 20 Zyklen / Achse / X, Y, Z)

Zulassungen

Konformität/Zulassungen

UL, USA / Kanada	Class I, Div. 2, Groups A, B, C, D T4A
------------------	----------------------------------------

Normen und Bestimmungen

Normen/Bestimmungen	IEC 61643-11
Hinweis	2011

EN 61643-11

Normen/Bestimmungen	EN 61643-11
Hinweis	2012

Montage

Montageart	Tragschiene: TH 35 - 7,5 mm
------------	-----------------------------

TTC-6P-T3-24DC-PT-I - Überspannungsschutzgerät Typ 3

1027586

<https://www.phoenixcontact.com/de/produkte/1027586>

Zeichnungen

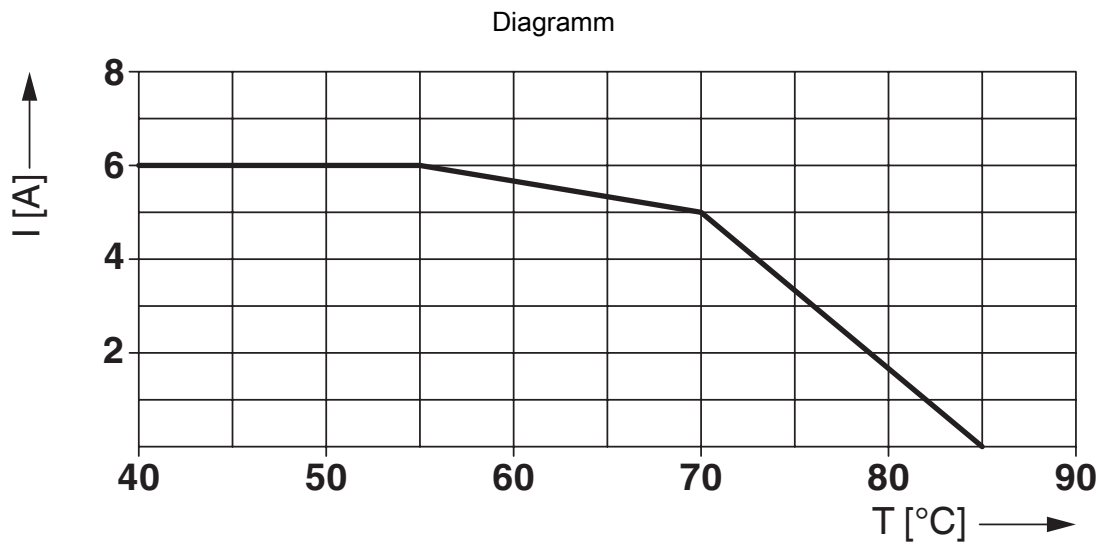
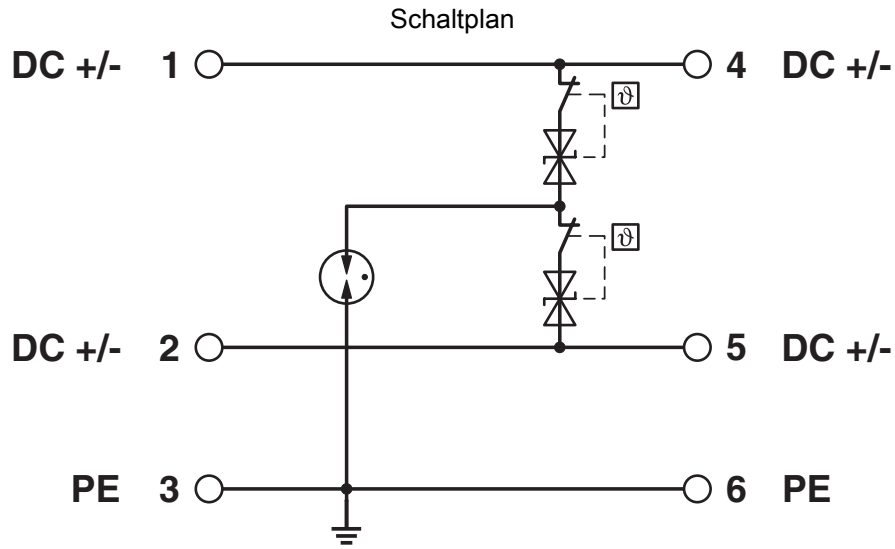

TTC-6P-T3-24DC-PT-I - Überspannungsschutzgerät Typ 3

1027586

<https://www.phoenixcontact.com/de/produkte/1027586>

Produktzeichnung



TTC-6P-T3-24DC-PT-I - Überspannungsschutzgerät Typ 3

1027586

<https://www.phoenixcontact.com/de/produkte/1027586>

Applikationszeichnung

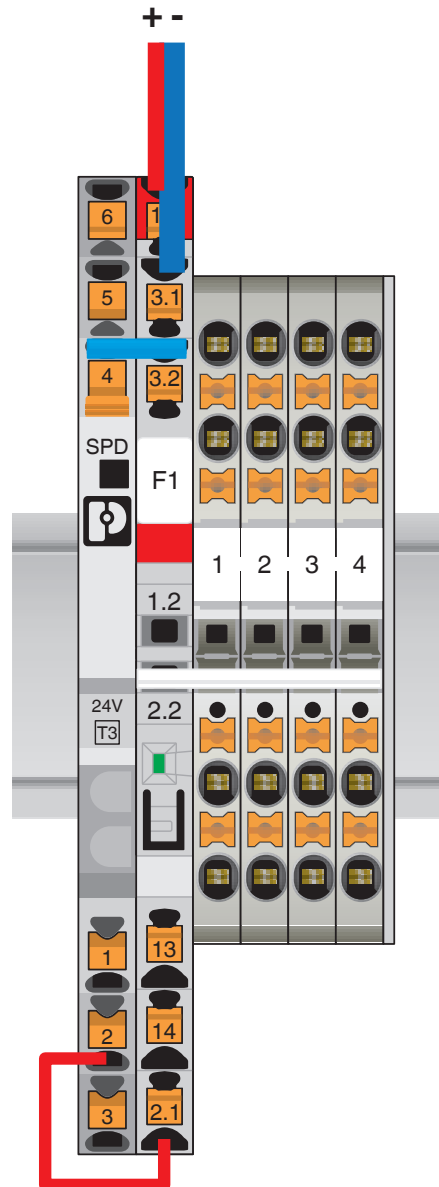

TTC-6P-T3-24DC-PT-I - Überspannungsschutzgerät Typ 3

1027586

<https://www.phoenixcontact.com/de/produkte/1027586>

Maßzeichnung

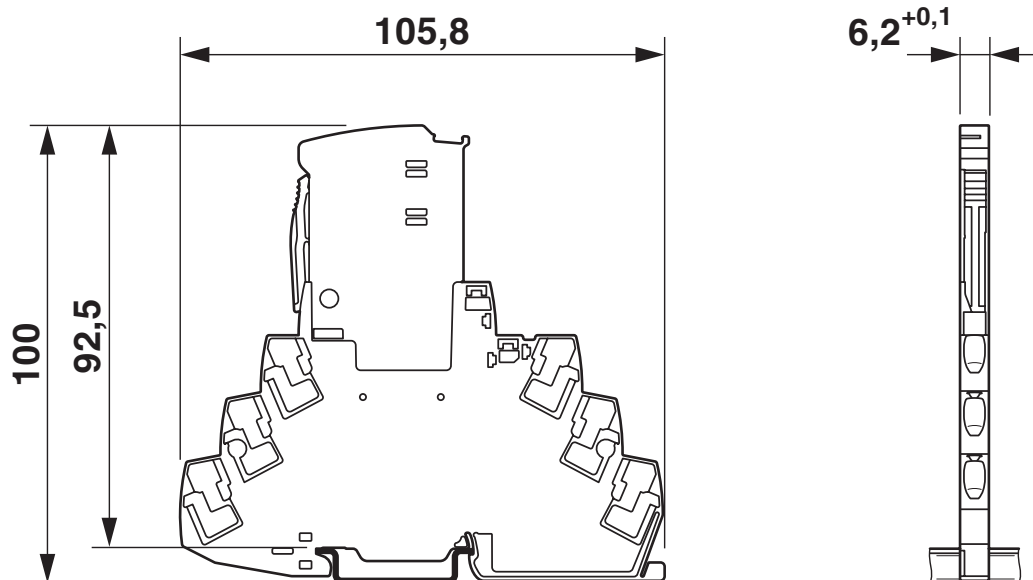

TTC-6P-T3-24DC-PT-I - Überspannungsschutzgerät Typ 3



1027586

<https://www.phoenixcontact.com/de/produkte/1027586>

Zulassungen

🔗 Zum Herunterladen von Zertifikaten besuchen Sie die Produktdetailseite: <https://www.phoenixcontact.com/de/produkte/1027586>



UL Listed

Zulassungs-ID: FILE E 138168



DNV GL

Zulassungs-ID: TAE000027G

UAE-RoHS

Zulassungs-ID: 22-06-16783



cUL Listed

Zulassungs-ID: FILE E 333250



UL Listed

Zulassungs-ID: FILE E 333250

cULus Listed

TTC-6P-T3-24DC-PT-I - Überspannungsschutzgerät Typ 3



1027586

<https://www.phoenixcontact.com/de/produkte/1027586>

Klassifikationen

ECLASS

ECLASS-11.0	27130806
ECLASS-13.0	27171203

ETIM

ETIM 9.0	EC000942
----------	----------

TTC-6P-T3-24DC-PT-I - Überspannungsschutzgerät Typ 3



1027586

<https://www.phoenixcontact.com/de/produkte/1027586>

Environmental product compliance

EU RoHS

Erfüllt die Anforderungen nach RoHS-Richtlinie	Ja
Ausnahmeregelungen soweit bekannt	7(a), 7(c)-I

China RoHS

Environment friendly use period (EFUP)	EFUP-50
	Eine artikelbezogene China RoHS Deklarationstabelle finden Sie im Downloadbereich zum jeweiligen Artikel unter „Herstellereklärung“. Für alle Artikel mit EFUP-E wird keine China RoHS Deklarationstabelle ausgestellt und benötigt.

EU REACH SVHC

Hinweis auf REACH-Kandidatenstoff (CAS-Nr.)	Lead(CAS-Nr.: 7439-92-1)
SCIP	3e946770-56e5-4cd1-aeaa-c2ea582063dd

TTC-6P-T3-24DC-PT-I - Überspannungsschutzgerät Typ 3



1027586

<https://www.phoenixcontact.com/de/produkte/1027586>

Zubehör

ZBF 6 CUS - Zackband flach

0825027

<https://www.phoenixcontact.com/de/produkte/0825027>



Zackband flach, Streifen, bestellbar: streifenweise, weiß, beschriftet nach Kundenangaben, Montageart: verrasten in flacher Schildchennut, für Klemmenbreite: 6,2 mm, Schriftfeldgröße: 5,15 x 6,15 mm, Anzahl der Einzelschilder: 10

ZBF 6:UNBEDRUCKT - Zackband flach

0808710

<https://www.phoenixcontact.com/de/produkte/0808710>



Zackband flach, Streifen, weiß, unbeschriftet, beschriftbar mit: PLOTMARK, CMS-P1-PLOTTER, Montageart: verrasten, für Klemmenbreite: 6,2 mm, Schriftfeldgröße: 5,15 x 6,15 mm, Anzahl der Einzelschilder: 10

TTC-6P-T3-24DC-PT-I - Überspannungsschutzgerät Typ 3



1027586

<https://www.phoenixcontact.com/de/produkte/1027586>

ZBF 6/WH-100:UNBEDRUCKT - Zackband flach

0808736

<https://www.phoenixcontact.com/de/produkte/0808736>



Zackband flach, Streifen, weiß, unbeschriftet, beschriftbar mit: PLOTMARK, CMS-P1-PLOTTER, Montageart: verrasten, für Klemmenbreite: 6,2 mm, Schriftfeldgröße: 5,15 x 6,15 mm, Anzahl der Einzelschilder: 1000

ZBF 6,QR:FORTL.ZAHLEN - Zackband flach

0808765

<https://www.phoenixcontact.com/de/produkte/0808765>



Zackband flach, Streifen, weiß, beschriftet, quer bedruckt: fortlaufende Zahlen 1 .. 10, 11 ... 20 usw. bis 91 ... 100, Montageart: verrasten, für Klemmenbreite: 6,2 mm, Schriftfeldgröße: 5,15 x 6,15 mm, Anzahl der Einzelschilder: 10

TTC-6P-T3-24DC-PT-I - Überspannungsschutzgerät Typ 3

1027586

<https://www.phoenixcontact.com/de/produkte/1027586>

CLIPFIX 35-5 - Endhalter

3022276

<https://www.phoenixcontact.com/de/produkte/3022276>



Schnellmontage-Endhalter, für Tragschiene NS 35/7,5 oder Tragschiene NS 35/15, mit Markierungsmöglichkeit, mit Parkmöglichkeit für FBS...5, FBS...6, KSS 5, KSS 6, Breite: 5,15 mm, Farbe: grau

TTC-6-FMRS-UT - Fernmelde-Set

2907810

<https://www.phoenixcontact.com/de/produkte/2907810>



Modul-Set, zur optischen Überwachung und potenzialfreien Fernmeldung von benachbarten Überspannungsschutzgeräten der TERMITRAB complete oder CLIXTRAB Produktfamilie. Geeignet für direkt geerdete Hutschienen.

TTC-6P-T3-24DC-PT-I - Überspannungsschutzgerät Typ 3



1027586

<https://www.phoenixcontact.com/de/produkte/1027586>

SSA 3-6 - Schirmanschluss

2839295

<https://www.phoenixcontact.com/de/produkte/2839295>

Schirmschnellanschluss für Leitungsdurchmesser 3 ... 6 mm.
Potenzialanschlussleitung: 200 mm, 1 mm², Farbe: schwarz



SSA 5-10 - Schirmanschluss

2839512

<https://www.phoenixcontact.com/de/produkte/2839512>

Schirmschnellanschluss für Leitungsdurchmesser 5 ... 10 mm.
Potenzialanschlussleitung: 200 mm, 1 mm², Farbe: schwarz



TTC-6P-T3-24DC-PT-I - Überspannungsschutzgerät Typ 3



1027586

<https://www.phoenixcontact.com/de/produkte/1027586>

X-PEN 0,35 - Bezeichnungsstift

0811228

<https://www.phoenixcontact.com/de/produkte/0811228>



Bezeichnungsstift ohne Tintenpatrone, zur manuellen Beschriftung von Markierungsschildern, Beschriftung extrem wischfest, Strichstärke 0,35 mm

TTC-6P-T3-24DC-I-P - Überspannungsschutzstecker Typ 3

1027591

<https://www.phoenixcontact.com/de/produkte/1027591>



Ersatzstecker für Überspannungsschutz Typ 3 der Produktreihe TERMITRAB complete T3. Nennspannung 24 V.

Phoenix Contact 2024 © - Alle Rechte vorbehalten
<https://www.phoenixcontact.com>

PHOENIX CONTACT Deutschland GmbH
Flachsmarktstraße 8
D-32825 Blomberg
+49 52 35/3-1 20 00
info@phoenixcontact.de