

PS130070

LASER-SENSOREN • EINWEGLICHTSCHRANKEN SENDER

Sensor Laser, Einweglichtschränke Sender, 64x14x12mm, Blende Ø0,5mm, Sn: 1,5m, 12-32V DC, M8-Steckverbinder 3polig, IP67, Messing vernickelt+Glas, Laserdiode, Rotlicht



MECHANISCHE EIGENSCHAFTEN

Ausführung	Einweglichtschränke Sender
Bauform	Quader
Beschichtung Gehäuse	vernickelt
Blende-Durchmesser	0.5 mm
Breite des Sensors	12 mm
Höhe des Sensors	64 mm
Lagertemperatur	85 °C ... 85 °C
Länge des Sensors	14 mm
Schutzart (IP)	IP67
Umgebungstemperatur	-20 °C ... 50 °C
Volumen	Klein
Werkstoff der optischen Fläche	Glas
Werkstoff des Gehäuses	Messing

ELEKTRISCHE EIGENSCHAFTEN

Anschluss an Verstärker	-
Ausführung des elektrischen Anschlusses	Steckverbinder M8
Betriebsspannung	12 V ... 32 V
Funktionstest	+
Laserleistung	1 mW
Leerlaufstrom	60 mA
Leerlaufstrom-Sender	60 mA
Mit LED Anzeige (Betrieb)	+
Mit LED-Anzeige	+
Polzahl	3
Reichweite des Messbereiches	1.5 m
Spannungsart	DC
Verpolungssicher	+

OPTISCHE EIGENSCHAFTEN

Laserklasse	Klasse 1
Lichtart	Laserdiode, Rotlicht
Lichtfleck	0.2 mm ²

OPTISCHE EIGENSCHAFTEN

Lichtstrahlform	Punkt
Wellenlänge des Sensors	670 nm

SONSTIGE EIGENSCHAFTEN

Lieferumfang des Einwegsystems	Sender
--------------------------------	--------

Weiteres

Verpackungsmaße	77.0mm x 25.0mm x 123.0mm
Versandgewicht	0.05kg
Warennummer	85365019

Klassifizierung

ipf Produktgruppe	160
eClass 8.0	27270901
eClass 9.0	27270901
eClass 9.1	27270901
ETIM-5.0	EC002716
ETIM-6.0	EC002716
ETIM-7.0	EC002716

Anschluss

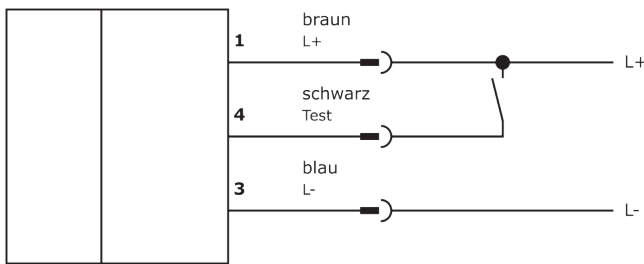

Massbild

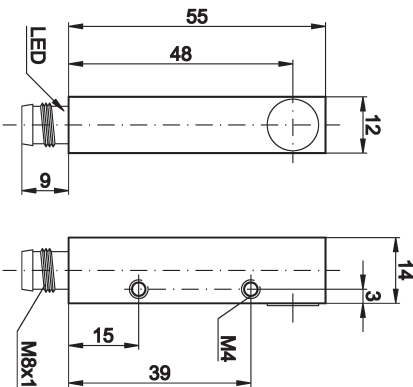

Einbau



Einbau / Installation darf nur durch eine Elektrofachkraft erfolgen!

Entsorgung



Sicherheitshinweise

Bitte vergewissern Sie sich vor Inbetriebnahme, dass alle ggf. in der Produktdokumentation aufgeführten Sicherheitshinweise beachtet wurden.

Bei direkter Auswirkung auf die Personensicherheit ist die Anwendung dieser Produkte untersagt.

LED-Lichtsysteme können sehr intensive Strahlung erzeugen, die bei unsachgemäßer Verwendung ggf. die Augen schädigen kann. Für Schäden, die durch unsachgemäßen Gebrauch oder Anschluss entstehen, kann der Hersteller nicht verantwortlich gemacht werden.