

PRODUKT: gewindegerät: Ms

BAUFORM: 12 M12

- Reichweite 0 bis 15m
- großer Öffnungswinkel
- integrierter Schaltverstärker
- Testeingang
- Hell- / Dunkelschaltung
- Schutzart IP67
- vibrationsfest
- Steckanschluß

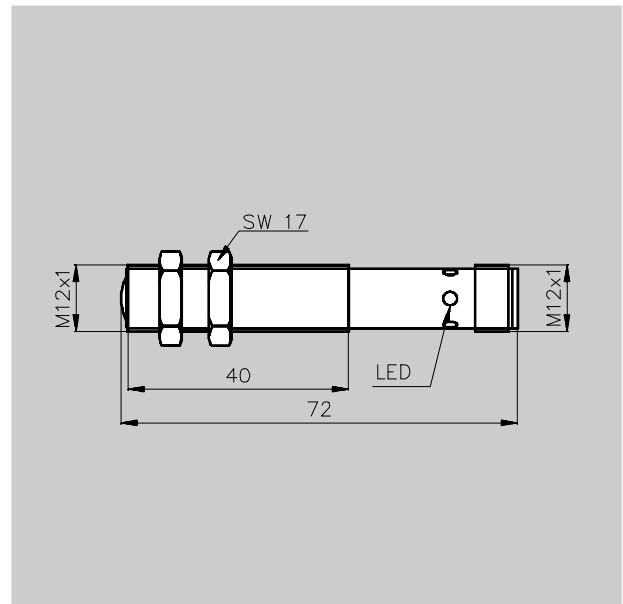

Anschluß	Sender	Empfänger	no	nc
braun (1)	+Ub		+Ub	0V
blau (3)	0V		0V	+Ub
schwarz (4)	Testeingang		Ausgang	Ausgang

Technische Daten:

Betriebsspannung	10 bis 30V DC
Stromaufnahme bei 24V DC	10,5 mA (Empfänger), 32 mA (Sender)
Strombelastbarkeit	500mA, kurzschlußfest
Schaltfrequenz	200 Hz
Nennschaltabstand Sn	15 m
Realschaltabstand Sr	Sn ± 10%
Schutzart	IP 67 nach DIN 40050
Umgebungstemperatur	-20°C bis 50°C
Anschluß	M12-Stecker, 4-polig
Sendeelement	GaAs-LED, infrarot 880nm
Fremdlichtunempfindlichkeit	bis 45 000 Lux
Öffnungswinkel	16°
Ausgang	pnp, Hell- / Dunkelumschaltung
Vibrationsfestigkeit	bis 30 G
Testeingang	Sendeleistung regelbar über 10 kΩ-Poti offen: max. Sendeleistung/ 0 V: Sender aus

Artikelnummer: Sender OS120022, Empfänger OE120322