

## Sat-Einzelanschlussdose/ Individual Sat socket/Prise individuelle Sat

### Merkmale/Features/Caractéristiques

- Sat-Einzelanschlussdose, 3fach, für Stickleitungs- und Sternverteilsysteme in Sat-Hausverteilanlagen
- Sat-Anschluss mit Gleichspannungs-Durchlass:
  - max. 24 V/320 mA, 22-kHz- und DiSEqC™-Signal
- TV- und Radio-Anschluss
  - ESD 30: breitbandig (je 5-862 MHz)
  - ESC 30: selektiv (TV: 47-68/125-862 MHz, Radio: 87,5-108 MHz)
- Stabiles Druckgussgehäuse
- Schraub- und Krallenbefestigung, passend für Gerätedosen Ø 55-65 mm
- unverlierbare, leicht aufklappbare Kabelschelle
- Mit allen gebräuchlichen Installationsprogrammen kombinierbar
- Geeignet für Abdeckplatte ESZ 53 (274228) und Aufputzrahmen ESZ 50 (274226)
- Anschlüsse:
  - TV - IEC (St)
  - Radio - IEC (Bu)
  - Sat-ZF - F (Bu)
- Erfüllt: EN 60728-11 und EN 50083-2
- Verpackungseinheit/Gewicht:
  - ESD 30 (St./kg): 10/1,0
  - ESC 30 (St./kg): 50/5,3



- Single outlet, 3-way, for stub and star-wired systems in Sat in-house distribution systems
- Satellite connection with DC voltage pass through:
  - Max. 24 V/320 mA, 22-kHz and DiSEqC™ signal
- TV and radio connection
  - ESD 30: broadband (both 5-862 MHz)
  - ESC 30: selective (TV: 47-68/125-862 MHz, radio: 87.5-108 MHz)
- Stable die-cast housing
- With screw and claw fastening, suitable for outlets Ø 55-65 mm
- Captive, easy to open cable clip
- Can be combined with all common installation ranges
- Suitable for cover plate ESZ 53 (274228) and wall outlet frame ESZ 50 (274226)
- Connections:
  - TV - IEC (plug)
  - Radio - IEC (socket)
  - Sat IF - F (socket)
- Complies with: EN 60728-11 and EN 50083-2
- Packing unit/weight:
  - ESD 30 (pcs./kg): 10/1.0
  - ESC 30 (pcs./kg): 50/5.3

- Prise individuelle Sat, triple, pour systèmes à tronçons de ligne et de distribution en étoile dans les installations de distribution domestiques satellite
- Raccordement Sat avec passage de tension continue :
  - maxi. 24 V/320 mA, signal 22-kHz et DiSEqC™
- Raccordement TV et radio
  - ESD 30 : large bande (respectivement 5-862 MHz)
  - ESC 30 : sélectif (TV : 47-68/125-862 MHz, radio : 87,5-108 MHz)
- Robuste boîtier moulé sous pression
- Avec fixation par vis et griffes, adaptée aux boîtiers de Ø 55-65 mm
- Collier de serrage imperdable, à ouverture facile
- Combinaison possible avec tous les programmes d'installation courants
- Adaptée à la plaque de recouvrement ESZ 53 (274228) et au cadre pour montage en saillie ESZ 50 (274226)
- Raccordements :
  - TV - CEI (mâle)
  - Radio - CEI (femelle)
  - FI Sat - F (femelle)
- Conforme à : EN 60728-11 et EN 50083-2
- Unité d'emballage/Poids :
  - ESD 30 (u./kg) : 10/1,0
  - ESC 30 (u./kg) : 50/5,3

Typ/Type Bestell-Nr. Order no. Référence	Anschluss Connection Connexion	Frequenzbereich/Anschlussdämpfung Frequency range/loss Plage de fréquence/Atténuation de raccordement (MHz/dB)						
		5-47 Rück	47-68 B I	87,5-108 FM	125-470 VHF	470-862 UHF	950-2150 Sat-ZF	2150-2400 Sat-ZF
ESD 30 274209	TV: IEC (St)	3,5	3,5	3,5	3,5	4,0		
	Radio: IEC (Bu)	3,5	3,5	3,5	3,5	4,0		
	Sat: F (Bu)						1,0	2,0
ESC 30 21110013	TV: IEC (St)		1,0		1,0	1,0		
	Radio: IEC (Bu)			2,0				
	Sat: F (Bu)						1,0	

## Anlagenbeispiel (symbolische Darstellung)

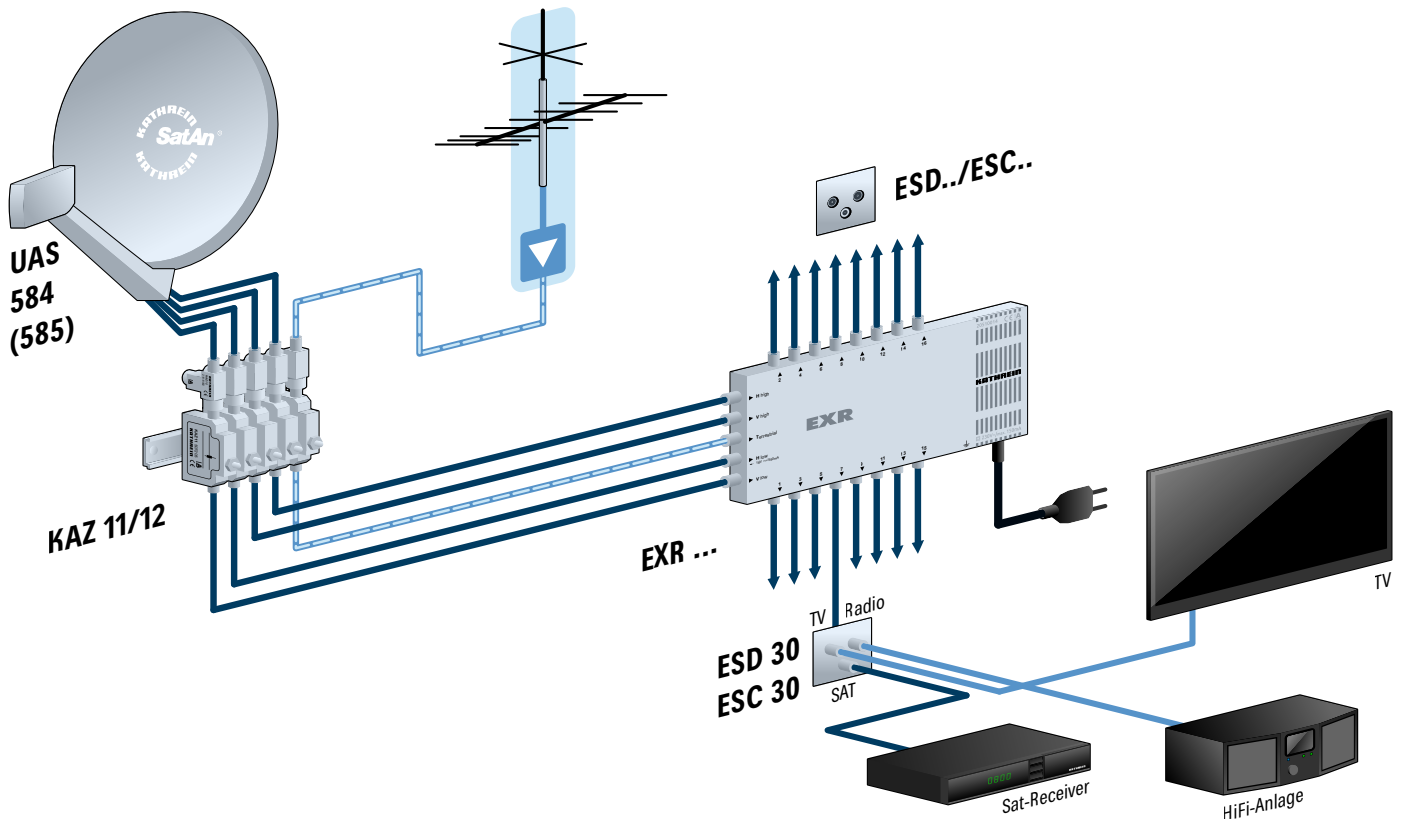

## Montage/Mounting/Montage

### 1. Kabel abisolieren

- Strip the cable
- Elèvement de l'isolation

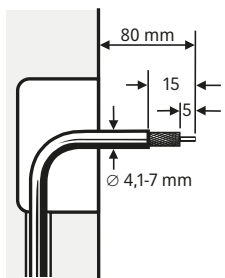

### 2. Kabel anklennen:

- Klappe öffnen
- Innenleiter anklennen
- Klappe schließen, Schraube anziehen

- Connecting the cable
  - open the flap
  - connect the inner conductor
  - close the flap, tighten the screw

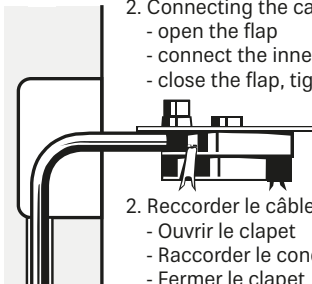

### 2. Reccorder le câble:

- Ouvrir le clapet
- Raccorder le conducteur intérieur
- Fermer le clapet, serrer la vis

### 3. Dose mit Kabel um 180° drehen

- Turn socket with cable by 180°
- Tourner prise avec câble par 180°

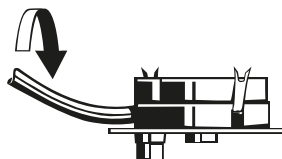

### 4. Steckdose in Gerätedose drücken und festklemmen

- Press socket into insulation box and fix it
- Placer prise dans le boîtier et fixer-la

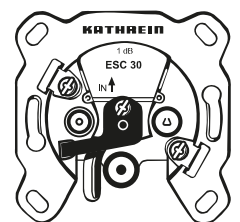

## Montagehinweise/Mounting instructions/Conseils de montage

- Installation nur durch Fachpersonal
- Einsatz nur in trockenen Innenräumen
- Montagewerkzeuge:
  - Messer oder Abisolierhilfe
  - Kreuzschlitz-Schraubendreher Gr. 1 oder Schlitzschraubendreher 5 x 0,8
- Außenleiter beim Abisolieren nicht beschädigen, da sonst die angegebenen Schirmungsmaße nicht erreicht werden
- Geflechtadern dürfen nach dem Abisolieren wegen Kurzschlussgefahr den Innenleiter nicht berühren
- Vorsicht vor Krallenspitzen: Verletzungsgefahr!

- Installation only by qualified personnel
- Installation only indoor in dry places
- Mounting tools:
  - Knife or stripping aid
  - Screwdriver for recessed head screws size 1 or flat-bladed screwdriver 5 x 0.8
- Do not damage the outer conductor when baring, as otherwise the screening factor cannot be attained
- Make sure that no wire of the outer conductor touches the inner conductor. Short-circuit hazard!
- Do not touch the tips of the claws. Risk of injury

- Installation seulement par des spécialistes
- Installation seulement à l'intérieur en endroits secs
- Outils de montage:
  - Couteau ou aide de dégagement
  - Tournevis Philips No. 1 ou tournevis plat 5 x 0,8
- N'endommager pas le conducteur de phase lors du dégagement (le facteur de blindage sera mis en cause)
- Veillez à ce qu'aucun fil de la tresse ne touche le conducteur intérieur (court-circuit)
- Ne touchez pas les pointes des griffes (Danger de blessure)

