

Reduzier-/Abschluss-/Winkelstück

RAW 110.300

EAN: 4013339764600

bevorzugte VPE:20 St.

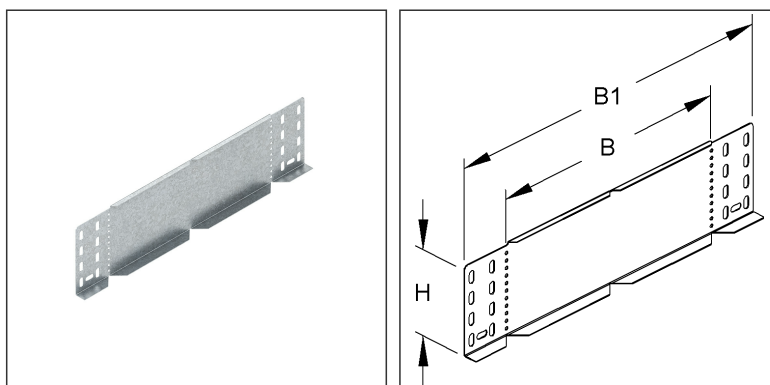
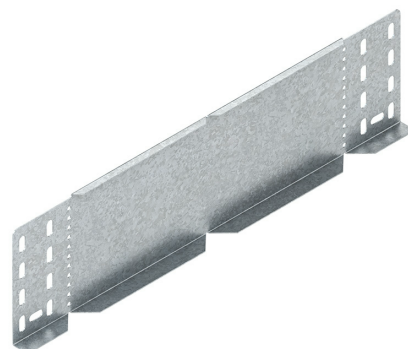

Artikelbeschreibung

Reduzier-/Abschluss-/Winkelstück für KR, 110x300 mm, Stahl, bandverzinkt DIN EN 10346, inkl. Zubehör

Inkl. Zubehör

4 FLM 6X12

Preiszusatzinfos

Rabattgruppe	N13
Mengeneinheit	St.

Gewicht

Gewicht Mengeneinheit	446 g / St.
Nettogewicht in kg pro 100	45 kg / 100St.

Physische Artikeldimensionen

Höhe	112,00 mm
Breite	17,00 mm
Tiefe / Länge	422 mm

Technisches Datenblatt

Kabelrinnen-System

RAW 110.300

Verpackungsstufen

20 Stück = 1 Karton		✓ kleinste VPE	✓ bevorzugte VPE		
Länge	520 mm	Breite	140,00 mm	Höhe	100,00 mm
Bruttogewicht	8,92 kg	Volumen	0,007 m ³		
Mindestmenge	20,00 St.	Höchstmenge	20,00 St.		

Ausschreibungstext

Reduzier-/Abschluss-/Winkelstück, für den Abschluss von Kabelrinnenenden sowie zur Reduzierung und Erweiterung von durchlaufenden Kabelrinnen und zur Herstellung horizontaler Richtungsänderungen, einschließlich anteilmäßigem Befestigungszubehör.

Verwendbar für : Kabelrinnen 110 mm Kantenhöhe
begehbare Kabelrinnen

Abmessungen (ca. Maße) H x B (innen) : 110 x 300 mm

Reduzierungsmaß B : 300 mm

Gesamtbreite B1 : 422 mm

Werkstoff : Stahl, bandverzinkt nach DIN EN 10346

NIEDAX Modell-Nr. : RAW 110.300

EP Material_____ EP Lohn_____

Einheitspreis/Stueck

Sicherheit & Umwelt

REACH-Datum	10.06.2022
REACH-Info	Konform
RoHS-Info	Konform

Ursprung & Außenhandel

Herkunftsland	DE
Herkunftslandesland	RP
Statistische Warennummer	73089059