

Video-Innensprechstelle, 2-drahtig

Dieser wandmontierte Touchscreen ermöglicht es Ihnen, mit den Anrufern vor Ihrer Haustür über ein integriertes Mikrophon und Lautsprecher zu kommunizieren. Sehen Sie wer anruft und öffnen Sie die Tür. Verwenden Sie die Funktion „Peek outside“, um jederzeit nach draußen zu schauen. Vermisste Anrufe? Eine Feedback-LED informiert Sie über nicht angenommene Anrufe. Überprüfen Sie Ihre Anrufliste mit kurzen Videoausschnitten, um zu sehen, wer Sie besuchen wollte.

Die Video-Innensprechstelle ist einfach zu installieren und zu konfigurieren. Die Video-Innensprechstelle kann in Kombination mit dem Zugangskontrollmodul 510-21400 und mit einer oder zwei 2-drahtigen Video-Außensprechstellen 510-31001 verwendet werden.

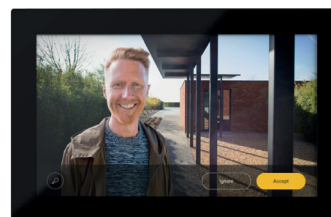

510-50000

4 year warranty

Video-Innensprechstelle, 2-drahtig

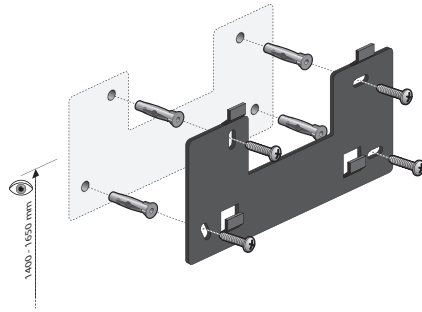
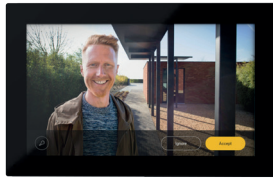

Dieser wandmontierte Touchscreen ermöglicht es Ihnen, mit den Anrufern vor Ihrer Haustür über ein integriertes Mikrofon und Lautsprecher zu kommunizieren. Sehen Sie wer anruft und öffnen Sie die Tür. Verwenden Sie die Funktion „Peek outside“, um jederzeit nach draußen zu schauen. Verpasste Anrufe? Eine Feedback-LED informiert Sie über nicht beantwortete Anrufe. Überprüfen Sie Ihre Anrufliste mit kurzen Videoausschnitten, um zu sehen, wer Sie besuchen wollte.

Die Video-Innensprechstelle ist einfach zu installieren und zu konfigurieren. Die Video-Innensprechstelle kann in Kombination mit dem Zugangskontrollmodul 510-21400 und mit einer oder maximal zwei 2-drahtigen Video-Außensprechstellen 510-31001 verwendet werden.

Video-Innensprechstelle, 2-drahtig.

- Minimale Umgebungstemperatur: 0 °C
- Maximale Umgebungstemperatur: +40 °C
- Farbausführung: black
- Schutzart: IP20
- Abmessungen (HxBxT): 115.2 x 179 x 25.5 mm

