

External video unit
510-31001



4 year warranty

Installation

⚠ POWER – OFF

Instalácia / Installation / Installation / Installation / Installation / Installasjon / Installazione / Instalacja / Inštalácia

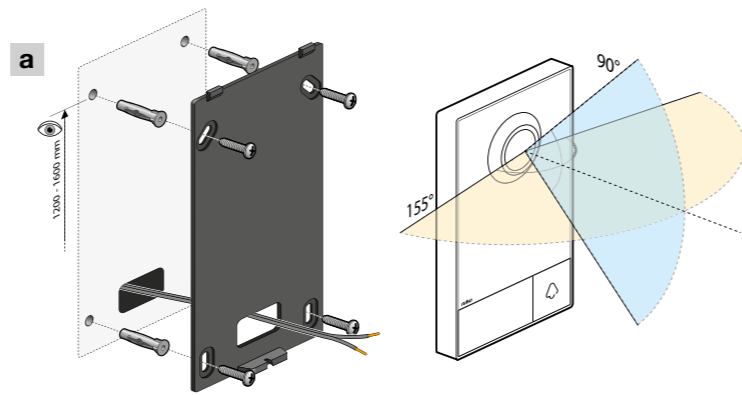

Wire section \varnothing	max. m
$\varnothing 0,25 \text{ mm}^2$	max. 50 m
$\varnothing 0,5 \text{ mm}^2$	max. 100 m
$\varnothing 1 \text{ mm}^2$	max. 200 m
$\varnothing 1,5 \text{ mm}^2$	max. 300 m

b

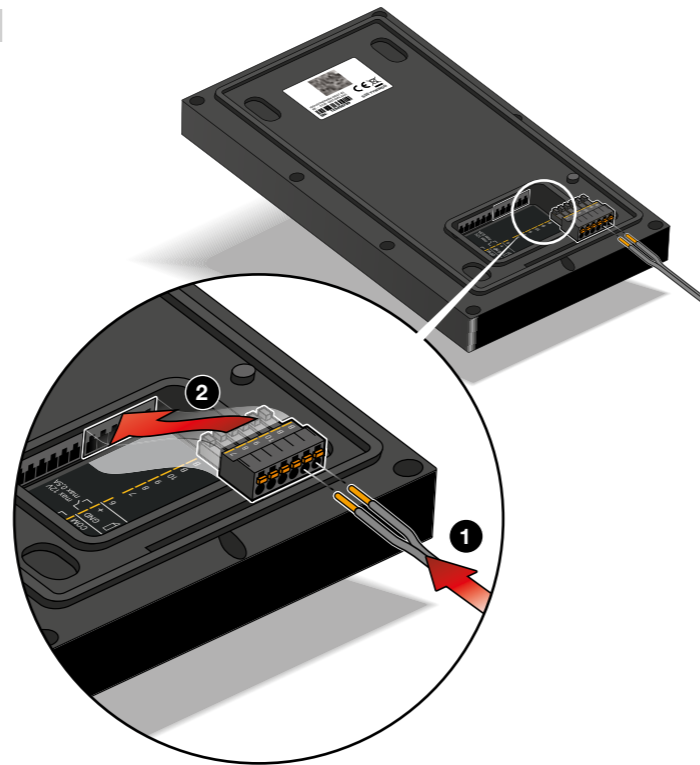

c

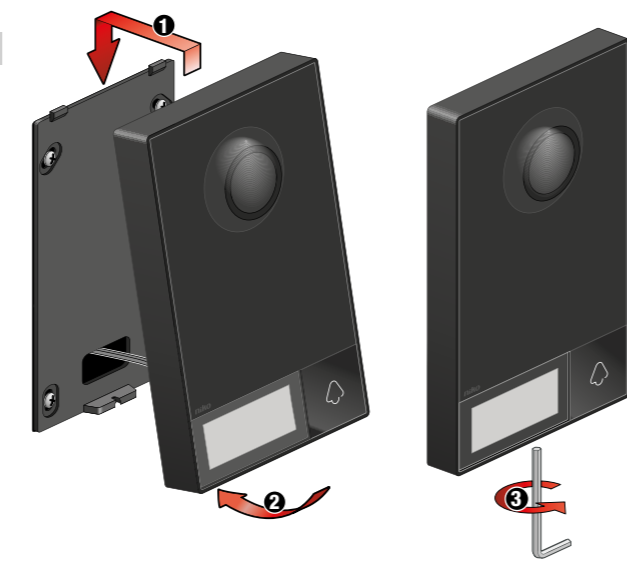

Writing the nameplate

naamplaatje maken / Écrire la plaque / Namensschild erstellen / Udfydning af navneskiltet / Skrive namnskytten / Tekst på navneskiltet / Scrittura della targhetta / Zapisywanie tabliczki znamionowej / Vyhotovenie nápisu na menovke

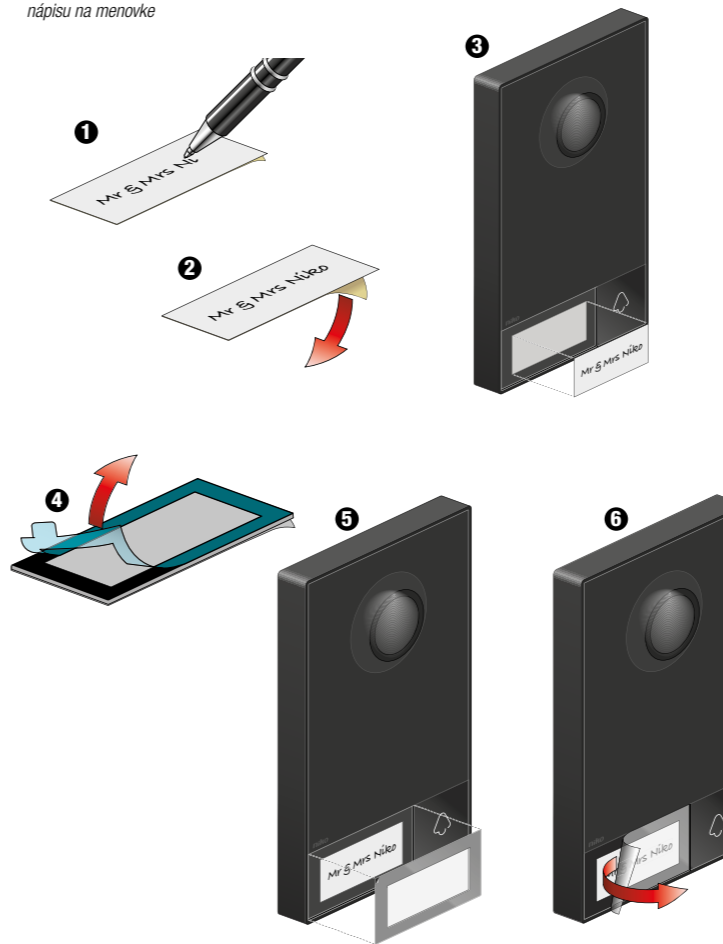

Engraving the nameplate

naamplaatje graveren / Graver la plaque / Namensschild graviere / Indgraving af navneskiltet / Gravera namnskytten / Graving på navneskiltet / Incisione della targhetta / Graverowanie tabliczki znamionowej / Vyrývanie nápisu do menovky

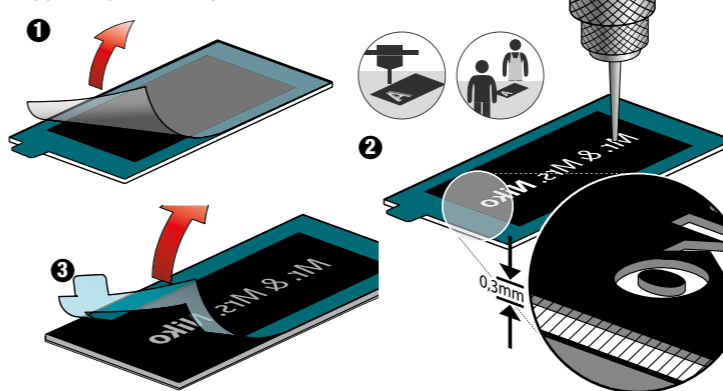

Removing the nameplate

naamplaatje verwijderen / Retirer la plaque / Namensschild entfernen / Fjernelse af navneskiltet / Ta bort namnskytten / Fjerning av navneskiltet / Rimozione della targhetta / Usuwanie tabliczki znamionowej / Odstraňovanie menovky

Order the replacement nameplate and removal tool:
article number 510-81001

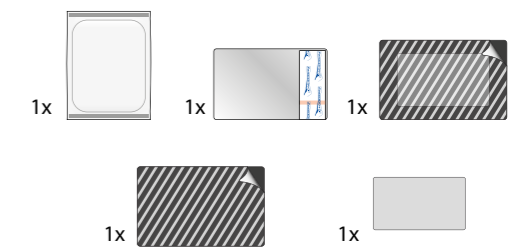

Settings

⚠ POWER – ON

Instellingen / Réglages / Einstellungen / Indstillinger / Inställningar / Innstillinger / Impostazioni / Ustawienia / Nastavenia



AND/OR



Dimensions

Åfmetingen / Dimensions / Abmessungen / Dimensioner / Mått / Dimensjoner / Dimensioni / Wymiary / Rozmery

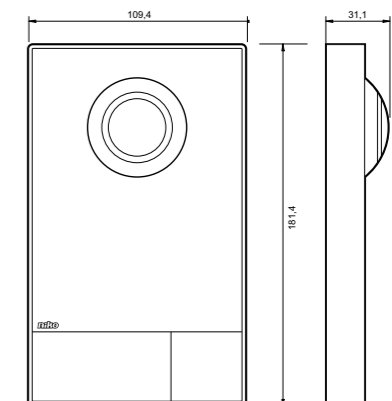

- EN** External video unit, 2-wire, for surface mounting, 1 bell button
- NL** Videobuitenpost, 2-draads, voor opbouw, 1 belknop
- FR** Poste extérieure vidéo, bifilaire, pour montage en surface, 1 bouton de sonnette
- DE** Video-Außensprechstelle, 2-adrig, für Aufputzmontage, 1 Klingelknopf
- DK** Ekstern videodørtелефон, 2-tråds, til påbygning, 1 dørklokke
- SE** Extern videoenhet, 2-trådig, för ytmontering, 1 ringklocksknapp
- NO** Ekstern kameraenhet, 2-wire, til overflatemontering, 1 ringeknapp
- IT** Unità video esterna, 2 fili, per montaggio a parete, 1 pulsante per campanello
- PL** Zewnętrzna jednostka wideo, 2-przewodowa, do montażu natynkowego, 1 przycisk dzwonka
- SK** Externá video jednotka, 2-vodičová, na povrchovú montáž, 1 tlačidlo zvončeka

Wiring

⚠ POWER – OFF

Aansluitschema / Schéma de raccordement / Verdrahtung / Tilslutningsskema / Kopplingsschema / Ledningstilkopling / Cablaggio / Okablowanie / Inštalácia

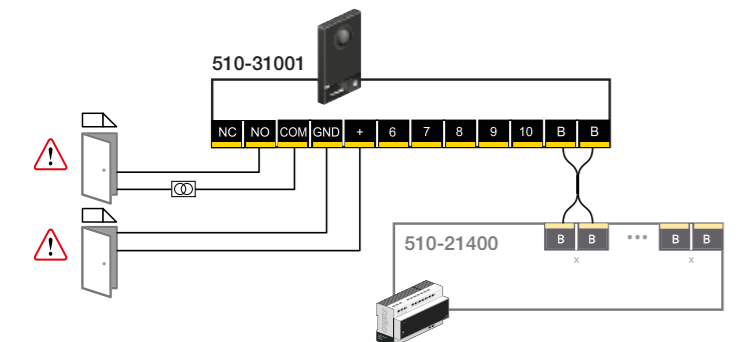

⚠ Niko strongly advises you to connect the door lock to the access control module
 Niko raadt sterk aan om het deurslot aan te sluiten op de toegangscontrolemodule
 Niko vous recommande de connecter la gâche de la porte au module de commande d'accès
 Niko empfiehlt dringend, das Türschloss mit dem Zugangskontrollmodul zu verbinden
 Niko anbefaler, at dørlåsen forbindes til adgangskontrolmodulet
 Niko rekommenderar starkt att du ansluter dörrlåset till modulen för åtkomstkontroll
 Niko anbefaler sterkt at du kobler dørlåsen til tilgangskontrollmodulen
 Niko raccomanda di collegare la serratura della porta al modulo di controllo accessi
 Niko zdecydowanie zaleca podłączenie blokady drzwi do modulu kontroli dostępu
 Niko dôrazne odporúča pripojiť zámok dverí k vstupovému modulu

Delete your mobile device account

Verwijder het account van je mobiele toestel / Effacez le compte de votre appareil mobile / Löschen Sie Ihren Mobilgeräte-Account / Slet din mobilenhedskonto / Radera kontot på din mobila enhet / Slett kontoen for mobilenhet / Cancellare l'account del proprio dispositivo mobile / Usuń konto urządzenia mobilnego / Vymažte svoj účet pre mobilné zariadenie

EN	Delete your mobile device account
----	-----------------------------------

Please delete your mobile device account before moving or sending your external video unit to Niko customer services for repair. You can use the Niko access control app or internal video unit to delete your account:

- Press "Settings" in the upper right-hand corner > "System settings" > "Reset"
- Press "Unlink" (app) or "Delete account" (video unit).

NL	Verwijder het account van je mobiele toestel
----	--

Verwijder het account van je mobiele toestel voordat je je videobuitenpost ter herstelling naar Niko customer services stuurt. Gebruik de Niko app voor toegangscontrole of de videobinnenpost om je account te verwijderen:

- Druk op Instellingen in de rechterbovenhoek > Systeeminstellingen > Resetten.
- Druk op Loskoppelen (app) of Account verwijderen (videobinnenpost).

FR	Effacez le compte de votre appareil mobile
----	--

Veillez effacer le compte de votre appareil mobile avant de déplacer ou d’envoyer votre poste extérieur vidéo au service clients Niko pour réparation. Vous pouvez utiliser l’application de contrôle d’accès de Niko ou le poste intérieur vidéo pour effacer votre compte :

- Appuyez sur « Réglages » dans le coin supérieur droit > « Réglages du système » > « Réinitialisation ».
- Appuyez sur « Dissocier » (application) ou sur « Effacer le compte » (poste vidéo).

DE	Löschen Sie Ihren Mobilgeräte-Account
----	---------------------------------------

Bitte löschen Sie Ihren Mobilgeräte-Account, bevor Sie Ihre Video-Außensprechstelle zur Reparatur an den Niko-Kundendienst einsenden oder umziehen. Sie können die Niko-Zugangskontroll-App oder die Video-Innensprechstelle verwenden, um Ihren Account zu löschen:

- Drücken Sie „Einstellungen“ in der oberen rechten Ecke > „Systemeinstellungen“ > „Zurücksetzen“.
- Drücken Sie „Verknüpfung aufheben“ (App) oder „Account löschen“ (Videosprechstelle).

DK	Slet din mobilenhedskonto
----	---------------------------

Slet din mobilenhedskonto, inden du flytter eller sender din eksterne videoenhed til Nikos kundeservice til reparation. Du kan bruge Niko adgangskontrolappen eller den interne videoenhed til at slette din konto:

- Tryk på "Indstillinger" i det øverste højre hjørne > "Systemindstillinger" > "Nulstil"
- Tryk på "Fjern link" (app) eller "Slet konto" (videoenhed).

SE	Radera kontot på din mobila enhet
----	-----------------------------------

Radera kontot på din mobila enhet innan du flyttar eller skickar din videodörrstation till Nikos kundservice för reparation. Du kan använda åtkomstkontrollen i Nikos app eller den interna videoenheten för att radera ditt konto:

- Tryck på "Inställningar" i det övre högra hörnet > "Systeminställningar" > "Återställ"
- Tryck på "Koppla bort" (app) eller "Radera konto" (videoenhet).

NO	Slett kontoen for mobilenhet
----	------------------------------

Slett kontoen for mobilenhet før du leverer eller sender den eksterne videoenheten til Nikos kundeservice for reparasjon. Du kan bruke Nikos tilgangskontrollapp eller den interne videoenheten til å slette kontoen:

- Trykk på «Innstillinger» i øverste høyre hjørne > «Systeminnstillinger» > «Tilbakestill»
- Trykk på «Koble fra» (app) eller «Slett konto» (videoenhet).

IT	Cancellare l'account del proprio dispositivo mobile
----	---

Si prega di cancellare l'account del proprio dispositivo mobile prima di spostare o inviare l'unità video esterna al servizio clienti Niko per la riparazione. Per cancellare l'account, è possibile utilizzare l'app per controllo accessi Niko o l'unità video interna:

- Premere "Impostazioni" in alto a destra > "Impostazioni di sistema" >"Reset"
- Premere "Scollega" (app) o "Elimina account" (unità video).

PL	Usuń konto urządzenia mobilnego
----	---------------------------------

Przed przeniesieniem lub wysłaniem zewnętrznej jednostki wideo do działu obsługi klienta Niko w celu naprawy należy usunąć konto urządzenia mobilnego.

Aby usunąć swoje konto, można użyć aplikacji kontroli dostępu Niko lub wewnętrznej jednostki wideo:

- Naciśnij „Ustawienia” w prawym górnym rogu > „Ustawienia systemu” > „Resetuj”
- Naciśnij „Odłącz” (aplikacja) lub „Usuń konto” (jednostka wideo).

SK	Vymažte svoj účet pre mobilné zariadenie
----	--

Prosím, nezabudnite vymazať svoj účet pre mobilné zariadenie pred premiestnením alebo odoslaním vonkajšej video jednotky do zákazníckeho servisu spoločnosti Niko na opravy. Na vymazanie účtu môžete použiť aplikáciu na vstupové systémy od spoločnosti Niko alebo vnútornú video jednotku:

- Stlačte „Nastavenia” v pravom hornom rohu > „Systémové nastavenia” > „Reset”
- Stlačte „Odpojit” (v aplikácii) alebo „Zmazať účet” (na video jednotke).

Specifications

Specificaties / Specifications / Spezifikationen / Specifikationer / Specifikationer / Spesifikasjoner / Speci-fiche / Specyfikacje / Technické údaje /

Article number	510-31001
Wiring technique	2-wire
Wire capacity	0,25 – 1,5 mm²
Camera resolution	2 MP
IR range	3 m
Maximum number of door locks	2
Mounting method	surface mounted
Ambient temperature	-20 °C – +50 °C
Colour	black
Dimensions (HxWxD)	181,1 x 109,4 x 31,1 mm
Protection degree	IP54

EN	Troubleshooting
----	-----------------

<i>Problem</i>	<i>Possible cause</i>	<i>Proposed solution</i>
The internal video unit and/or app does not react when the bell button is pressed	The “do not disturb function” is activated on the internal video unit and/or app <p>The wiring is not correct</p>	Turn off the “do not disturb” function <p>Check the wiring scheme</p>
	The internal video unit and/or app is not linked to the external video unit <p>Other cause</p>	Link the internal video unit and/or app to the external video unit by scanning the QR-code <p>Press the reset button on the access control module and reconfigure all devices</p>

The bell button and name plate on the external video unit do not light up during and after start-up	The wiring is not correct	Check the wiring scheme
--	---------------------------	-------------------------

NL	Probleemoplossing
----	-------------------

<i>Probleem</i>	<i>Mogelijke oorzaak</i>	<i>Voorgestelde oplossing</i>
De videobinnenpost en/of app reageert niet wanneer de belknop wordt ingedrukt	De functie 'Niet storen' is geactiveerd op de vide-obinnenpost en/of app <p>De bedrading is niet correct</p>	Schakel de functie 'Niet storen' uit <p>Controleer het aansluitschema</p>
	De videobinnenpost en/of app is niet gekoppeld aan de videobuitenpost <p>Andere oorzaak</p>	Koppel de videobinnenpost en/of app aan de videobuitenpost door de QR-code te scannen <p>Druk op de resetknop op de toegangscontrolemodule en configureer alle apparaten opnieuw</p>

De belknop en het naamp-laatje op de videobuiten-post lichten niet op tijdens en na het opstarten	De bedrading is niet correct	Controleer het aansluitschema
--	------------------------------	-------------------------------

FR	Résolution des problèmes
----	--------------------------

<i>Problème</i>	<i>Cause possible</i>	<i>Solution proposée</i>
Le poste intérieur vidéo et/ou l’application ne réagissent pas lorsque le bouton-poussoir de sonnerie est enclenché	La fonction « ne pas déranger » est activée sur le poste intérieur vidéo <p>Le câblage n’est pas correct</p>	Désactiver la contrôle « ne pas déranger » <p>Vérifier le schéma de raccordement</p>
	Le poste intérieur vidéo et/ ou l’application n’est pas connecté(e) au poste extérieur vidéo	Relier le poste intérieur vidéo et/ou l’application au poste extérieur vidéo en scannant le QR code

	Autre cause	Appuyer sur le bouton de réinitialisation sur le module de commande d'accès et reconfigurer tous les appareils
--	-------------	--

Le bouton-poussoir de sonnerie et le porte-étiquette sur le poste extérieur vidéo ne s'allument pas pendant et après le démarrage	Le câblage n'est pas correct	Vérifier le schéma de raccordement
--	------------------------------	------------------------------------

DE	Fehlerbehebung
----	----------------

<i>Problem</i>	<i>Mögliche Ursache</i>	<i>Lösungsvorschlag</i>
Die Video-Innensprech-stelle und/oder die App reagieren nicht, wenn die Klingeltaste gedrückt wird	Auf der Video-Innen-sprechstelle und/oder der App ist die „Nicht stören“-Funktion aktiviert <p>Die Verkabelung ist nicht korrekt</p>	Schalten Sie die „Nicht stören“-Funktion aus <p>Schauen Sie auf dem Schaltplan nach</p>
	Die Video-Innensprech-stelle und/oder die App sind nicht mit der Video-Außen-sprechstelle verbunden	Verbinden Sie die Video-Innensprechstelle und/oder die App mit der Video-Außensprechstelle, indem Sie den QR-Code scannen

	Andere Ursache	Drücken Sie auf dem Zugangskontroll-Modul auf die Reset-Taste und konfigurieren Sie die Geräte neu
--	----------------	--

Während und nach dem Einschalten leuchten weder die Klingeltaste noch das Namensschild auf der Video-Außen-sprechstelle	Die Verkabelung ist nicht korrekt	Schauen Sie auf dem Schaltplan nach
--	-----------------------------------	-------------------------------------

DK	Fejlfinding
----	-------------

<i>Problem</i>	<i>Mulig årsag</i>	<i>Løsningsforslag</i>
Intern videodørtelefon og/eller app reagerer ikke, når der trykkes på ringklokken	"Forstyr ikke" funktionen er aktiveret på den interne videodørtelefon og/eller appen <p>Fortrådningen er ikke korrekt</p>	Slå "forstyr ikke" funktionen fra <p>Kontrollér tilslutningsdiagrammet</p>
	Intern videodørtelefon og/ eller app er ikke forbundet til ekstern videodørtelefon	Forbind intern videodørtelefon og/eller app til den eksterne videodørtelefon ved at scanne QR-koden

	Anden årsag	Tryk på reset-knappen på adgangskontrolmodulet, og konfigurér alle enheder igen
--	-------------	---

Ringklokken og navneskiltet på den eksterne videodørtelefon lyser ikke under og efter opstart	Fortrådningen er ikke korrekt	Kontrollér tilslutningsdiagrammet
--	-------------------------------	-----------------------------------

SE	Felsökning
----	------------

<i>Problem</i>	<i>Möjlig orsak</i>	<i>Föreslagen lösning</i>
Den interna videoenheten och/eller appen reagerar inte när du trycker på ringklocksknappen	"Stör ej"-funktionen är aktiverad på den interna videoenheten och/eller appen <p>Ledningsdragningen är inte korrekt</p>	Stäng av "stör ej"-funktionen <p>Kontrollera kopplingschemat</p>
	Den interna videoenheten och/eller appen är inte kopplad(e) till den externa videoenheten	Koppla den interna videoenheten och/eller appen till den externa videoenheten genom att skanna QR-koden

	Annan orsak	Tryck på återställningsknappen på åtkomstkontrollmodulen och konfigurera om alla enheter
--	-------------	--

Ringklocksknappen och namnskytlen på den externa videoenheten tänds inte under och efter uppstart	Ledningsdragningen är inte korrekt	Kontrollera kopplingschemat
--	------------------------------------	-----------------------------

NO	Feilsøking
----	------------

<i>Problem</i>	<i>Mulig årsak</i>	<i>Løsningsforslag</i>
Den interne kamer-aenheten og / eller appen reagerer ikke når ringeknappen trykkes inn	«Ikke forstyrr»-funksjonen er aktivert på den interne kameraenheten og / eller appen <p>Ledningstilkoplingen er ikke riktig utført</p>	Slå av «ikke forstyrr»-funksjonen <p>Sjekk koplings skjemaet</p>
	Den interne kameraenhet-en og / eller appen er ikke koblet til den eksterne kameraenheten	Koble den interne kameraenheten og / eller appen til den eksterne kameraenheten ved å skanne QR-koden

	Annen årsak	Trykk på tilbakestillingsknappen på tilgangskontrollmodulen og rekonfigurer alle enhetene
--	-------------	---

Ringeknappen og navneskiltet på den eksterne kameraenheten lyser ikke under og etter oppstart	Ledningstilkoplingen er ikke riktig utført	Sjekk koplings skjemaet
--	--	-------------------------

IT	Risoluzione dei problemi
----	--------------------------

<i>Problema</i>	<i>Possibile causa</i>	<i>Soluzione proposta</i>
L'unità video interna e/o l'applicazione non rispondono/non risponde quando si preme il pulsante per campanello.	È stata attivata la funzione "non disturbare" sull'unità video interna e/o sull'applicazione. <p>Il collegamento elettrico è errato</p>	Disattivare la funzione "non disturbare". <p>Controllare lo schema elettrico</p>
	L'unità video interna e/o l'applicazione non sono collegate/non è collegata all'unità video esterna.	Collegare l'unità video interna e/o l'applicazione all'unità video esterna scansionando il codice QR.

	Altra causa	Premere il pulsante di reset sul modulo di controllo accessi e riconfigurare tutti i dispositivi.
--	-------------	---

Il pulsante per campanello e la targhetta dell'unità video esterna non si accendono durante e dopo la messa in funzione.	Il collegamento elettrico è errato	Controllare lo schema elettrico
---	------------------------------------	---------------------------------

Problem	Możliwa przyczyna	Proponowane rozwiązanie
Wewnętrzna jednostka wideo i/lub aplikacja nie reaguje, gdy przycisk dzwonka jest wciśnięty	Funkcja „nie przeszkadzać” jest aktywowana w wewnętrznej jednostce wideo i/lub aplikacji	Wyłącz funkcję „nie przeszkadzać”
	Okablowanie nie jest prawidłowe	Sprawdź schemat okablowania
	Wewnętrzna jednostka wideo i/lub aplikacja nie jest połączona z zewnętrzną jednostką wideo	Połącz wewnętrzną jednostkę wideo i/lub aplikację z zewnętrzną jednostką wideo, skanując kod QR
	Inna przyczyna	Naciśnij przycisk resetowania na module kontroli dostępu i ponownie skonfiguruj wszystkie urządzenia
Przycisk dzwonka i tabliczka znamionowa na zewnętrznej jednostce wideo nie świecą się podczas uruchamiania i po uruchomieniu	Okablowanie nie jest prawidłowe	Sprawdź schemat okablowania

Problém	Možná príčina	Navrhované riešenie
Interná video jednotka a/alebo aplikácia nereaguje, keď je stlačené tlačidlo zvončeka.	Funkcia „nerušiť” je aktivovaná na internej video jednotke a/alebo aplikácii	Vypnite funkciu „nerušiť”
	Zapojenie nie je správne	Skontrolujte schému zapojenia
	Interná video jednotka a/alebo aplikácia nie je prepojená s externou video jednotkou	Prepojte internú video jednotku a/alebo aplikáciu s externou video jednotkou naskenovaním QR kódu
	Iná príčina	Stlačte tlačidlo na resetovanie na module vstupových systémov a všetky zariadenia prekonfigurujte
Tlačidlo zvončeka a menovka na externej video jednotke sa počas spúšťania a po spustení nerozsvietia	Zapojenie nie je správne	Skontrolujte schému zapojenia

nv Niko sa
Industriepark-West 40
BE 9100 Sint-Niklaas, Belgium

support@niko.eu
www.niko.eu

EN	+32 3 778 90 80	support.be@niko.eu
NL	België: +32 3 778 90 80 Nederland: +31 880 15 96 10	support.be@niko.eu support.nl@niko.eu
FR	Belgique: +32 3 778 90 80 France: +33 820 20 66 25	support.be@niko.eu support.fr@niko.eu
DE	+49 7623 96697-0	support.de@niko.eu
DK	+45 74 42 47 26	support.dk@niko.eu
AT	+43 5577-894 51	support.at@niko.eu
SE	+46 8 410 200 15	support.se@niko.eu
NO	+47 66 77 57 50	support@micro-matic.no
IT	+41 44 878 22 22	support.ch@niko.eu
PL	+48 508 20 03 06	support.pl@niko.eu
SK	+421 2 63 825 155	support.sk@niko.eu
CH	+41 44 878 22 22	support.ch@niko.eu

Niko prepares its manuals with the greatest care and strives to make them as complete, correct and up-to-date as possible. Nevertheless, some deficiencies may subsist. Niko cannot be held responsible for this, other than within the legal limits. Please inform us of any deficiencies in the manuals by contacting Niko customer services at support@niko.eu.