

# Technisches Datenblatt

## Spannklau, schwer TKS

Art.-Nr. 6355798



Spannklau mit Sechskantmutter in schwerer Ausführung für die direkte Befestigung von Konstruktionen an Stahlträgern.



St	Stahl
ZL	Zinklamelle

Produktzusatztext Hinweis | Der Spannungsbereich der Spannklau ist auf die max. Befestigungsdicke 30 mm begrenzt.

### Stammdaten

Art.-Nr.	6355798
Typ	TKS-S-30 ZL
Bezeichnung 1	Spannklau, schwer
Bezeichnung 2	mit Kombimutter
Dimension	M12x75
Werkstoff	Stahl
Werkstoff Kürzel	St
Oberfläche	Zinklamelle
Oberfläche Kürzel	ZL
Kleinste Verkaufseinheit	10,00 Paar
Gewicht	82,80 kg/100 Paar

# Technisches Datenblatt

## Spannklaue, schwer TKS

Art.-Nr. 6355798



### Technische Daten

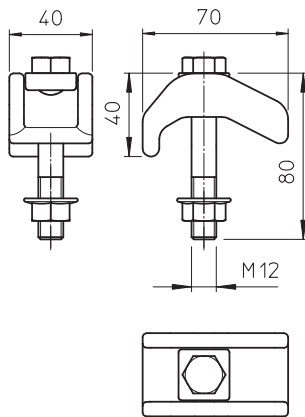

Höhe	30,00 mm
Geeignet für Flanschstärke	20,00 - 30,00 mm
Gewindegröße M	12,00
F in kN	21,00 kN
F in N	21.000,00 N
Schraube	M12 x 75