

AZ-Kleinkanal System 150

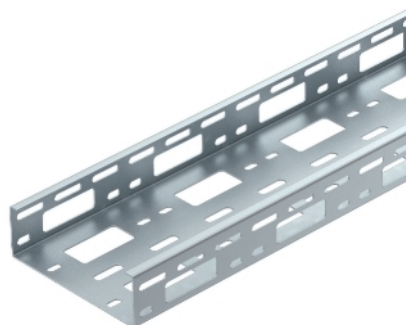

AZ-Kleinkanal mit der Seitenhöhe 50 mm.

Typ	Breite mm	Blech- stärke mm	Verp. m	Gewicht kg/100 m	Art.-Nr.
AZK 150 FS	150	1,5	3	231,670	6075320
AZK 150 FT	150	1,5	3	245,670	6075325
AZK 150 A2	150	1,5	6	231,660	6075330

St Stahl **V2A** Edelstahl, rostfrei A2
FS bandverzinkt **FT** tauchfeuerverzinkt

Abmessungen

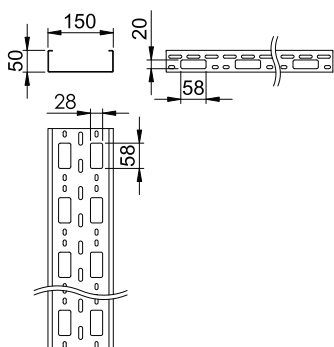

Typ	Länge mm	Breite mm	Seiten- höhe mm
AZK 150 FS	3000	150	50
AZK 150 FT	3000	150	50
AZK 150 A2	3000	150	1,5 50

Belastung

Typ	1,0m kN/m	1,5m kN/m	2,0m kN/m	2,5m kN/m	3,0m kN/m
AZK 150 FS	3	2	1,2	0,8	0,25
AZK 150 FT	3	2	1,2	0,8	0,25
AZK 150 A2	3	2	1,2	0,8	0,25

Belastungsdiagramm AZ-Kleinkanal

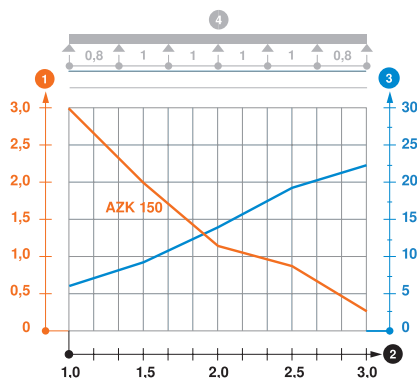

- 1 Zulässige Kabelrinnen-/leiterbelastung in kN/m ohne Mannlast
- 2 Stützweite in m
- 3 Holmdurchbiegung in mm bei zulässig kN/m
- 4 Belastungsschema beim Prüfverfahren
- Belastungskurve mit Kabelrinne-/leiterbreite in mm
- Holmdurchbiegungskurve je nach Stützweite