

Schraubendreher - SZG 0,9X6,5 VDE - 1205134

Bitte beachten Sie, dass die hier angegebenen Daten dem Online-Katalog entnommen sind. Die vollständigen Informationen und Daten entnehmen Sie bitte der Anwenderdokumentation. Es gelten die Allgemeinen Nutzungsbedingungen für Internet-Downloads.
(<http://phoenixcontact.de/download>)



Schraubendreher, Schlitz, gestuft, für Prüfbuchschrauben, Größe: 0,9x6,5x175mm, 2-Komponentengriff, mit Abrollschutz

Artikeleigenschaften

- VDE-Zulassung
- Schraubendreher für Kreuzschlitzschrauben mit Pozidriv und Phillips-Recess Schraubenkopf

Kaufmännische Daten

Verpackungseinheit	10 STK
GTIN	 4 017918 019143
GTIN	4017918019143
Gewicht pro Stück (exklusive Verpackung)	147,970 g
Zolltarifnummer	82054000
Herkunftsland	Tschechien

Technische Daten

Maße

Länge (b)	287 mm
Breite (a)	40 mm
Klingendicke	0,9 mm
Klingenbreite	6,5 mm
Klingenhöhe	175 mm
Schlüsselweite	0 mm

Allgemein

Hinweis	gestufte Klinge
Bauform	Schlitz
Material	Legierter Werkzeugstahl
Prüfnorm	IEC 60900:2004

Schraubendreher - SZG 0,9X6,5 VDE - 1205134

Technische Daten

Allgemein

Gewicht	85 g
---------	------

Normen und Bestimmungen

Prüfnorm	IEC 60900:2004
----------	----------------

Zeichnungen

Piktogramm



Maßzeichnung

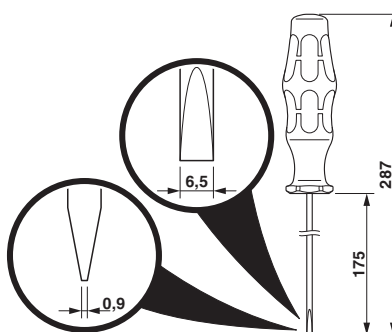

Klassifikationen

eCl@ss

eCl@ss 4.0	21040401
eCl@ss 4.1	21040401
eCl@ss 5.0	21040401
eCl@ss 5.1	21040401
eCl@ss 6.0	21040401
eCl@ss 7.0	21040409
eCl@ss 8.0	21040407
eCl@ss 9.0	21040407

ETIM

ETIM 2.0	EC000158
ETIM 3.0	EC000158
ETIM 4.0	EC000158
ETIM 5.0	EC000158
ETIM 6.0	EC000158

UNSPSC

UNSPSC 6.01	27111701
UNSPSC 7.0901	27111701
UNSPSC 11	27111701
UNSPSC 12.01	27111701
UNSPSC 13.2	27111701

Schraubendreher - SZG 0,9X6,5 VDE - 1205134

Approbationen

Approbationen

Approbationen

VDE Zeichengenehmigung / EAC

Ex Approbationen

Approbationsdetails

VDE Zeichengenehmigung		http://www.vde.com/de/Institut/Online-Service/ VDE-gepruefteProdukte/Seiten/Online-Suche.aspx	086858
------------------------	---	--	--------

EAC			EAC-Zulassung
-----	--	--	---------------
