

Datenblatt - AZM 161-B1E

Sicherheitszuhaltung / AZM 161 / Betätiger

 Vorzugstyp

(Die Abbildung kann vom Original abweichen!)

Bestelldaten

Produkt-Typbezeichnung	AZM 161-B1E
Artikelnummer	101144416
EAN Code	4030661283203
eCl@ss	27-27-92-16

Allgemeine Daten

Produkt-Name	Gerader Betätiger AZM 161-B1E
Gewicht	30 g

Mechanische Daten

Ausführung des Betätigers	gerade
Mindest Betätigungsradius	150 mm

Hinweis

Drehpunkt des Scharniers und Oberkante der Sicherheitszuhaltung zuzüglich 5 mm müssen eine Ebene bilden
kleinstmöglicher Betätigungsradius bei drehbaren Schutzeinrichtungen 150 mm

Dokumente

Montage- und Anschlussanleitung (de, en, fr, it, es, jp) 203 kB, 08.07.2008

Code: m_zm1p02

Abbildungen

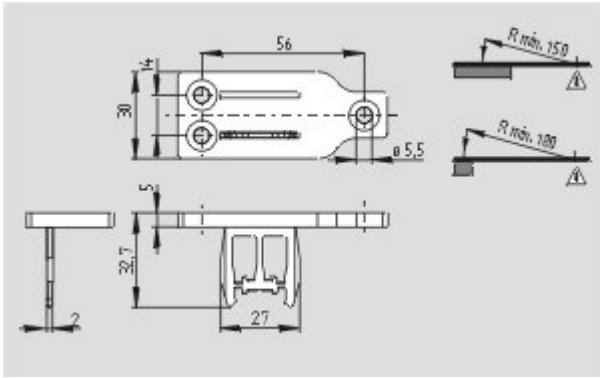

Maßzeichnung (Sonstige)

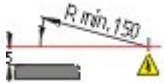

Radiuszeichnungen

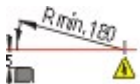

Radiuszeichnungen

K.A. Schmersal GmbH & Co. KG, Möddinghofe 30, D-42279 Wuppertal

Die genannten Daten und Angaben wurden sorgfältig geprüft. Technische Änderungen und Irrtümer vorbehalten.

Generiert am 22.08.2017 - 15:30:26h Kasbase 3.2.7.F.64I