



Hauptschalterbausatz, Griff schwarz, Baugröße 3

Typ
Art.-Nr. **NZM3-XHB**
Katalog Nr. **266628**

Lieferprogramm

| | | | |
|---------------------------|--|--|---|
| Lieferumfang | | | Türkupplungsdrehgriff mit Drehantrieb Verlängerungsachse NZM...-XV4 Außenwarnschild/Bezeichnungsschild in Deutsch/Englisch schwarz-gelber Blitzpfeil |
| Funktion | | | mit schwarzem Türkupplungsdrehgriff |
| Schutzart | | | IP66 UL/CSA Type 4X, Type 12 |
| Abschließbarkeit | | | abschließbar in 0-Stellung am Griff mit max. 3 Vorhängeschlössern modifizierbar auch in I-Stellung mit Türverriegelung |
| Projektierungsinformation | | | Außenwarnschild/Bezeichnungsschild einclipsbar Für erhöhten Berührungsschutz auf der Einspeiseseite IP2X Fingerschutz bestellen. |
| verwendbar für | | | NZM3(-4) PN3(-4), N(S)3(-4) |

Approbationen

| | |
|-----------------------------|---|
| Product Standards | UL489; CSA-C22.2 No. 5-09; IEC60947, CE marking |
| UL File No. | E140305 |
| UL Category Control No. | DIHS |
| CSA File No. | 022086 |
| CSA Class No. | 1437-01 |
| North America Certification | UL listed, CSA certified |
| Degree of Protection | IEC: IP66, UL/CSA Type 4X, 12 |

Technische Daten nach ETIM 5.0

| | | | |
|---|--|--|---------|
| Niederspannungsschaltgeräte (EG000017) / Handgriff für Schaltgeräte (EC000229) | | | |
| Elektro-, Automatisierungs- und Prozessleittechnik / Niederspannungs-Schaltechnik / Leistungsschalter, Leistungstrennschalter (NS) / Handgriff für Schaltgeräte (ecl@ss8-27-37-04-14 [AKF012010]) | | | |
| Abschließbar | | | ja |
| Farbe | | | schwarz |
| Geeignet für NOT-AUS | | | nein |
| Mit Achse | | | ja |
| Geeignet für Leistungsschalter | | | ja |
| Geeignet für Lasttrennschalter | | | ja |

Abmessungen

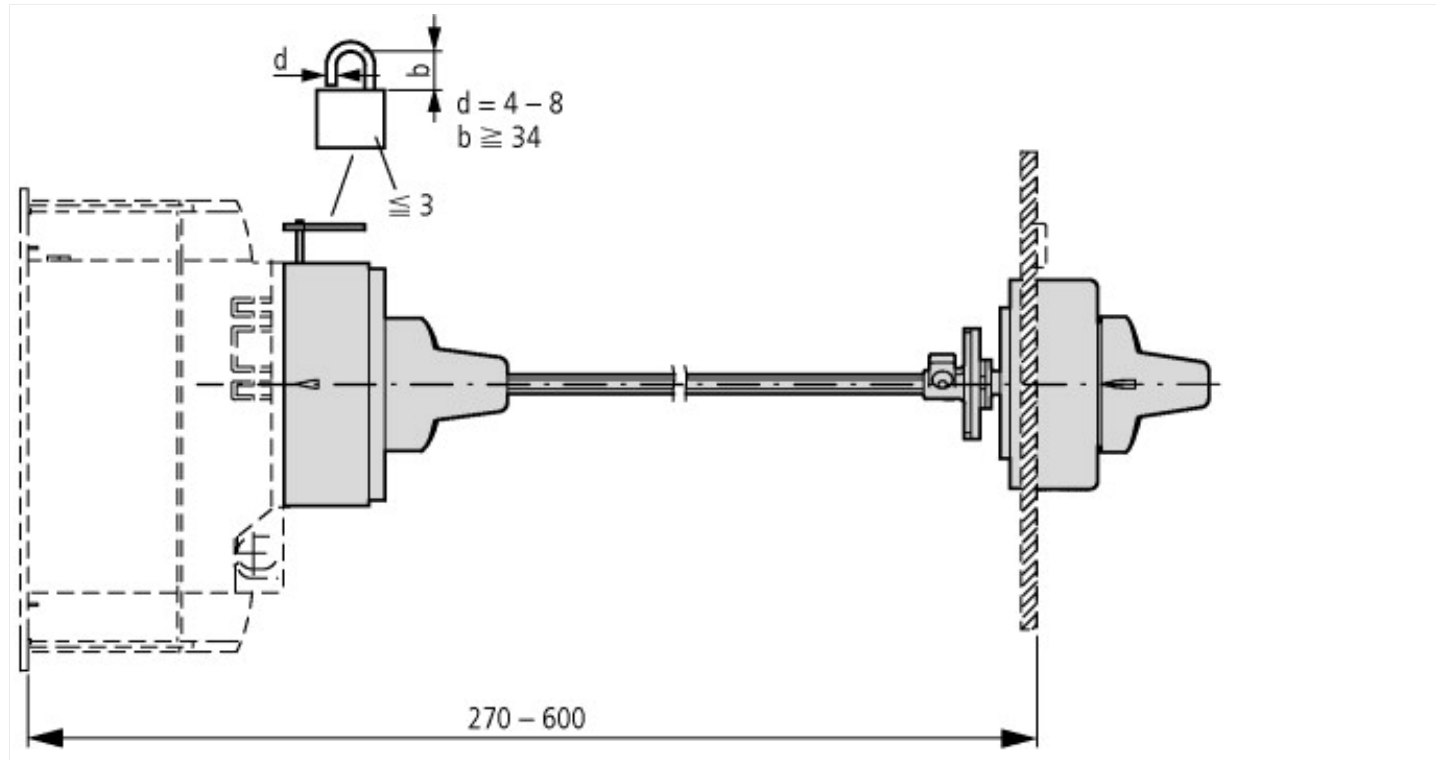

Weitere Produktinformationen (Verlinkungen)

IL01203005Z (AWA1230-1998) Türkupplungsdrehgriff

IL01203005Z (AWA1230-1998)
Türkupplungsdrehgriff

ftp://ftp.moeller.net/DOCUMENTATION/AWA_INSTRUCTIONS/IL01203005Z2014_07.pdf

IL01219050Z (AWA1230-2055) Hauptschalterbausatz

IL01219050Z (AWA1230-2055)
Hauptschalterbausatz

ftp://ftp.moeller.net/DOCUMENTATION/AWA_INSTRUCTIONS/IL01219050Z2011_02.pdf